

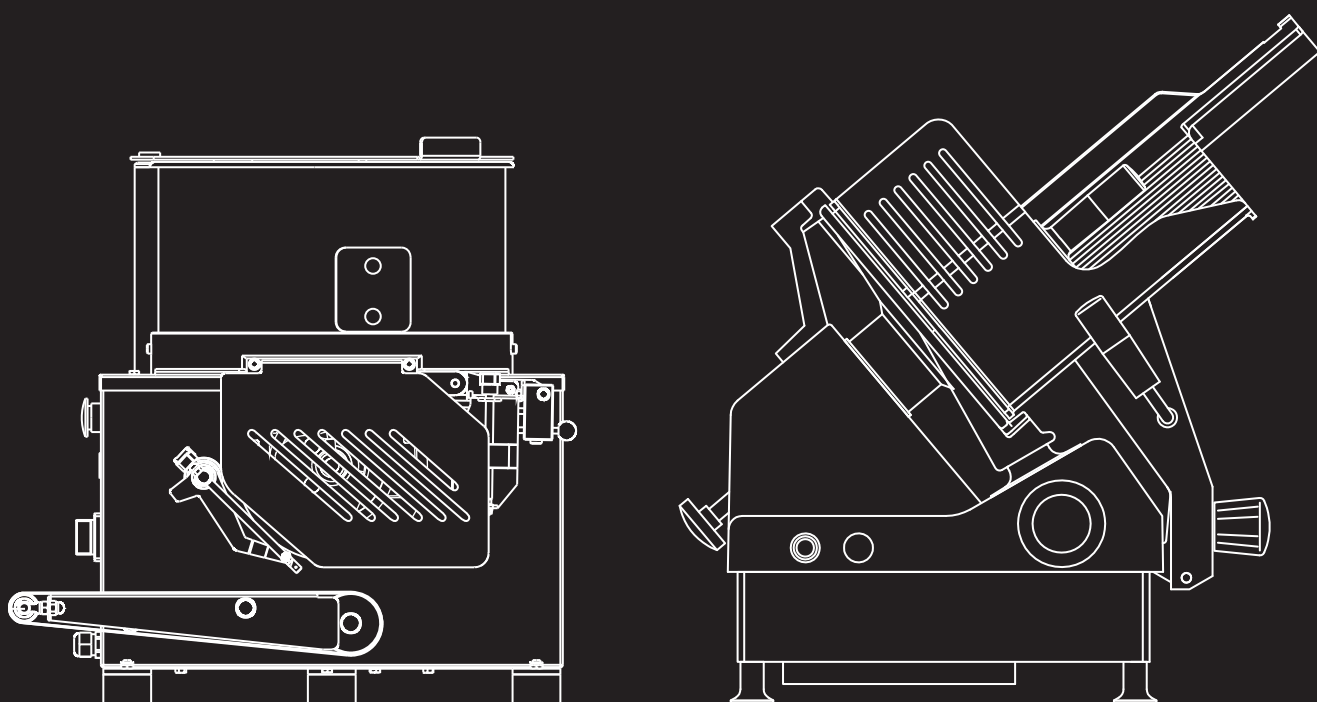

Since 1971

FOOD PROCESSING EQUIPMENT

Enjoy the spirit of ABM



CATALOGO GENERALE / GENERAL CATALOGUE



OUR OFFICES

ABM company is **operating worldwide**

Headquarter **in Milan**

Local offices in **France, Brasil, Dubai and U.S.A.**

 U.S.A.

FRANCE   ITALY

DUBAI 

 BRASIL



Since 1971

FOOD PROCESSING EQUIPMENT

Abm Company nasce nel 1971 in Lainate (MI) come azienda produttrice di affettatrici, per soddisfare la richiesta del mercato in termini di taglio e trasformazione della carne e dei suoi derivati.

Negli anni, sempre attenta alle esigenze della propria clientela, ha ampliato e diversificato la propria produzione realizzando macchine formatrici per hamburger, per polpette, per bistecche e affini.

L'azienda, da sempre volta al mercato dell'esportazione, grazie alla forte appartenenza ai valori del Made in Italy, è presente con notevole impegno e costanza sui mercati esteri grazie al consolidamento della propria rete vendita, oltre alle proprie filiali in America del Sud, Francia e negli Emirati Arabi.

ABM Company, established in 1971 and located in Lainate (MI) as a slicer manufacturer, is specialized in food processing equipment, focused on the quality of products and customer service.

Over the years, the complete development cycle of the product from the market survey until its distribution, has required a continuous strategic decision to optimize our organization and widen the food processing machines line with patty formers, meatballs, chop cutters, dicers, cutters, band saws and meat mincers.

Our company, one of the leader in the high quality segment in Italy and abroad, where most of our machines are dispatched thanks to the Made in Italy values, has been continued its commitment and has consolidated its network sales on foreign market, besides its own branches in France, Brasil and the UAE.



INDEX



AFFETTATRICI

SLICERS

SEMI-AUTO

SEMI-AUTO

9300 G COMFORT	06
9300 GA	08
UNI 350 G COMFORT	10
UNI 350 GA	12
UNI 350 BACON	14
UNI 350 F GA	16

GRAVITÀ

GRAVITY

CR 220 / 250 / 300	18
9300 G	20
9300 G PLUS	22
UNI 350 G	24
UNI 350 G PLUS	26
UNI 350 BLACK	28

VERTICALI

VERTICAL

9300 S	30
UNI 350 / 370 S	32
9300 C	34
UNI 350 / 370 C	36
UNI 350 F	38



TAGLIAFETTINE

ORIZZONTALE

HORIZONTAL TABLE TOP
MEAT SLICER

TP 12	42
-------	----



HAMBURGATRICI

PATTY FORMER MACHINES

F 1000	46
F 2000/4000 PLUS	48
HD 4000 PLUS	50



PALLINATRICI

MEATBALLS MACHINE

MDB	54
-----	----



COTOLETTATRICI

CHOP CUTTER

ABM 650	58
ABM 700	60



TRITACARNE

MEAT MINCER / MIXER GRINDER

TC Y 32 GD AUTO	64
TK 32	66
TK 22/32 REF	68
TCD 32 / TCD 22/32 REF	70
D 50 L / D 105 L / D 160 L	72
AFMG 24 E 52	74



CUBETTATRICI

DICERS

MOD. 72	78
MS 90	72



CUTTERS

CUTTERS

23L / 45L	84
-----------	----



IMPANATRICI

BATTER BREADING MACHINE

COMPACT / MINI / PRACTIC 240	88
------------------------------	----



SEGAOSSI

BAND SAW MACHINE

1830 / 200	92
ABM 300 / 350	94
ABM 400	96



INSACCATRICI

STUFFER

PHX 15 / PHX 25 / PHX 40	100
--------------------------	-----



IMPASTATRICI

MIXERS

PMX 60 / PMX 90	104
-----------------	-----



AFFETTATRICI SLICERS





Le affettatrici professionali ABM rappresentano il fiore all'occhiello della produzione industriale dell'azienda.

La linea si suddivide in tre macro categorie:

- 1) **Semi-auto:** adatte ad un ciclo di lavoro continuo.
- 2) **Gravità:** indicate per il taglio di insaccati e carni di varie dimensioni.
- 3) **Verticali:** dedicate al taglio delle carni nella versione "C" e al taglio di ogni genere di insaccati nella versione "S".

Tutta la produzione è realizzata con meticolosa attenzione ai particolari, caratteristica che semplifica e riduce significativamente i tempi di manutenzione quotidiana ordinaria e/o straordinaria, oltre a ottimizzare il processo di pulizia e sanificazione, pertanto il tempo d'impiego dell'operatore è notevolmente ridotto.

La qualità e la perfezione di taglio sono assicurate e garantite dallo scorrimento agevole del carrello e dalle lavorazioni su vela e coprilama, che riducono considerevolmente l'attrito e l'impatto del prodotto, oltre l'eccelsa qualità delle lame di ultima generazione.

Tutte le affettatrici sono conformi alle normative CE in materia d'igiene e sicurezza.

Alcuni modelli della nostra gamma di affettatrici sono certificati ETL e NSF.

The ABM professional slicers are the company's manufacturing flagship.

The line is made up of three macro categories:

- 1) *Semi-auto: suitable for a continuous work cycle.*
- 2) *Gravity: suitable for cutting a huge variety of cured meat and sausages of different sizes.*
- 3) *Verticals: the "C" version, dedicated to the meat cutting and the "S" version, dedicated to all kinds of sausages and cured meat cutting.*

The entirely production is carried out with meticulous attention to details, feature that simplifies and reduces significantly the ordinary and / or the extra daily maintenance, beyond optimizing the cleaning and the hygienic process, therefore the operator's use of resources is considerably reduced.

The cut's quality perfection is assured and guaranteed by the smooth sliding product plate and by the gauge plate and blade cover guide ridges, that reduce considerably the friction and assure a better running product, beyond the 3rd generation blade quality.

All the slicers meet the requirement of the applicable EC directives - CE marking.

ETL and NSF marking available for some type of slicers.



9300 G COMFORT

Affettatrice semi-auto / Semi-auto slicer



OPTIONAL



OPTIONAL 3rd GENERATION BLADE

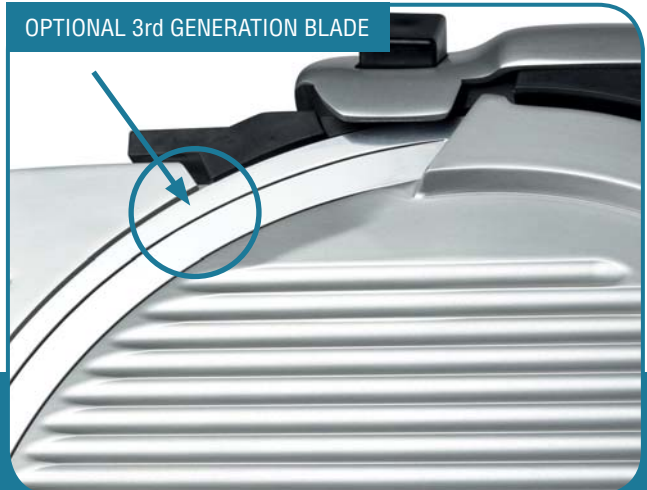

DOTAZIONI DI SERIE

- Trasmissione a cinghia
- Taglio automatico, di grande capacità e precisione, ottimizzato con 1 velocità del carrello e 1 lunghezza di corsa
- Altezza di carico ridotta che facilita il lavoro dell'operatore
- Dispositivo fermo merce, piatto ribaltabile, base di appoggio ridotta
- Guida prodotto studiato specificamente per prodotti rotondi: salumi, mortadelle, formaggi
- Garanzia illimitata sui pulsanti start/stop IP 69
- Facilmente accessibile per la pulizia - lavabile a getto d'acqua

OPTIONAL

- Lama 3° generazione
- Manopole in alluminio

STANDARD EQUIPMENT

- *Belt transmission*
- *Automatic high precision capacity and cutting, with 1 carriage speed and 1 stroke length*
- *Reduced loading height to simplify the operator's daily work*
- *Stop product device, upsetting product plate, reduced cradle feet*
- *Salami holder: an adjustable fence to keep products stable when slicing*
- *IP 69 switches: vandal - proof and life time warranty*
- *Easily water cleaning*

OPTIONAL

- *3rd generation blade*
- *Aluminium knobs*

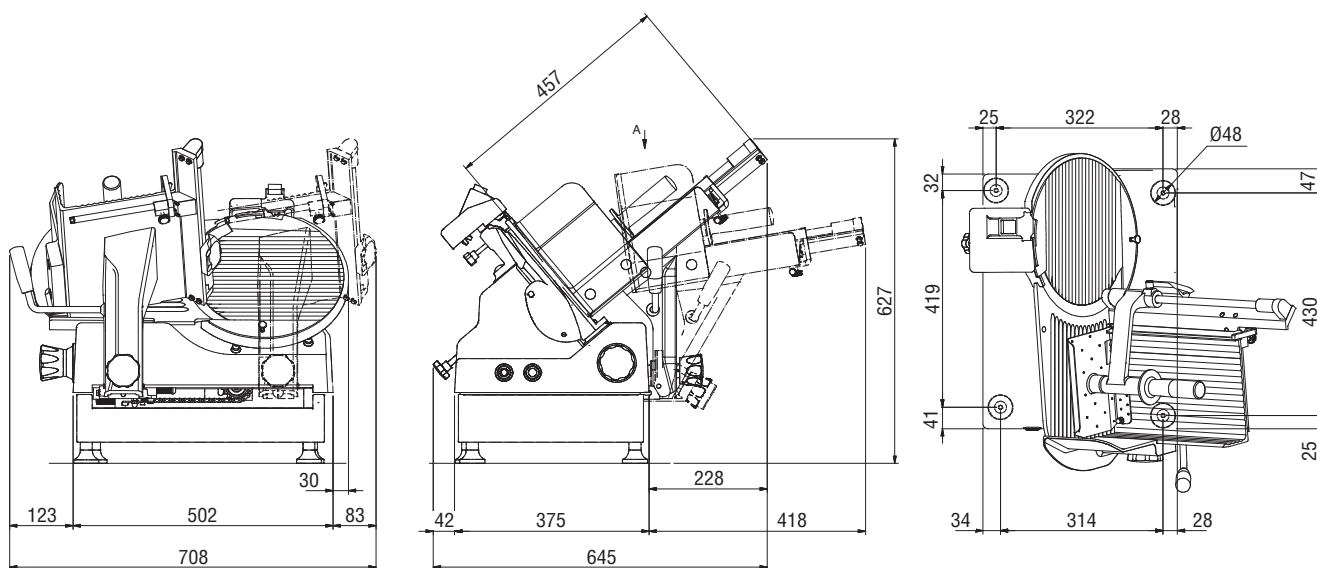

SPECIFICHE TECNICHE - TECHNICAL SPECIFICATION

Diametro lama (mm)	Blade diameter (mm)	300
Motore	Motor	0,37 hp - 0,27 kw
Anello protezione inamovibile	Fixed protection ring	√
Comandi bassa tensione	Low tension devices	√
Blocco meccanico vela spessore	Gauge plate mechanical locking	√
Protezione acqua	Waterproof	IP 54
Normativa riferimento	Reference rule	UNI EN 1974
CAPACITÀ DI TAGLIO - mm	CUTTING CAPACITY - mm	
Rettangolo	Rectangular	220 X 180
Quadrato	Square	180 x 180
Tondo	Round	Ø 200
Apertura max	Max thickness	15
VELOCITÀ DI TAGLIO	CUTTING SPEED	fissa / fixed 40 pz/pcs
PESO/IMBALLO	WEIGHT / PACKAGE	
Peso netto	Net weight	43 kg
Peso imballato	Packed weight	60 kg
Dimensioni imballo legno	Wooden crate	700 x 710 x 830 ht



9300 GA

Affettatrice semi-auto / Semi-auto slicer

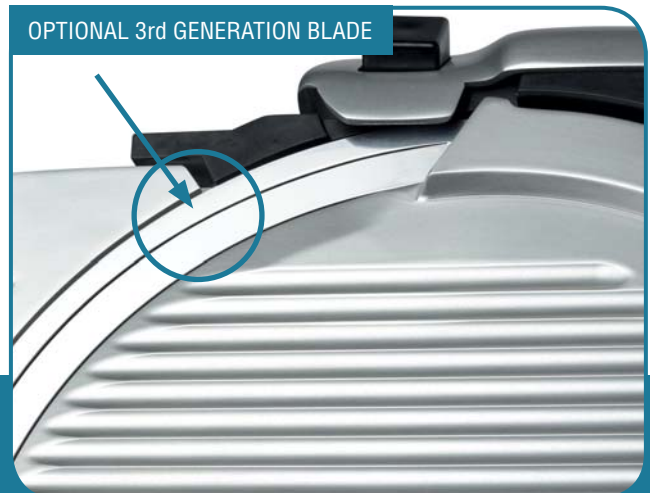

OPTIONAL 3rd GENERATION BLADE

DOTAZIONI DI SERIE

- Trasmissione a cinghia
- Taglio automatico, di grande capacità e precisione, ottimizzato con 10 velocità del carrello e 3 lunghezze di corsa (piccola, media e grande)
- Contafette
- Altezza di carico ridotta che facilita il lavoro dell'operatore
- Dispositivo fermo merce, piatto ribaltabile, base di appoggio ridotta
- Guida prodotto studiato specificamente per prodotti rotondi: salumi, mortadelle, formaggi
- Pannellino comandi intuitivo IP69
- Facilmente accessibile per la pulizia - lavabile a getto d'acqua

OPTIONAL

- Lama 3° generazione
- Manopole in alluminio

STANDARD EQUIPMENT

- *Belt transmission*
- *Automatic high precision capacity and cutting, with 10 carriage speed and 3 stroke length (small, medium e large)*
- *Set up counter*
- *Reduced loading height to simplify the operator's daily work*
- *Stop product device, upsetting product plate, reduced cradle feet*
- *Salami holder: an adjustable fence to keep products stable when slicing*
- *IP 69 water proof control panel*
- *Easily water cleaning*

OPTIONAL

- *3rd generation blade*
- *Aluminium knobs*

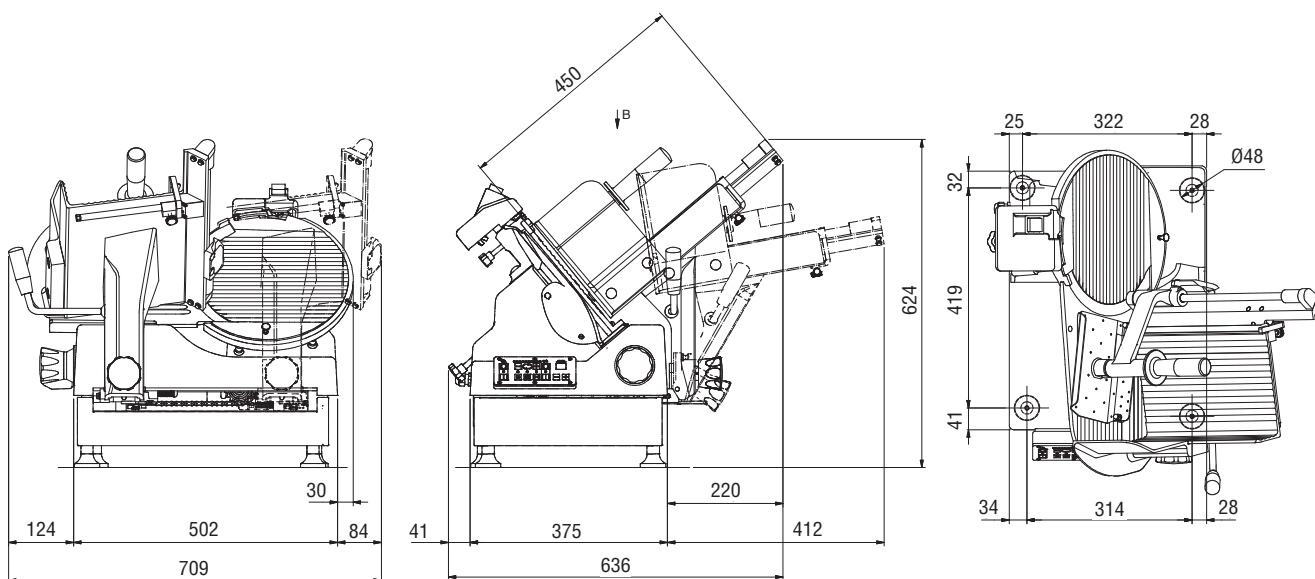

SPECIFICHE TECNICHE - TECHNICAL SPECIFICATION

Diametro lama (mm)	<i>Blade diameter (mm)</i>	300
Motore	<i>Motor</i>	0,37 hp - 0,27 kw
Anello protezione inamovibile	<i>Fixed protection ring</i>	√
Comandi bassa tensione	<i>Low tension devices</i>	√
Blocco meccanico vela spessore	<i>Gauge plate mechanical locking</i>	√
Protezione acqua	<i>Waterproof</i>	IP 54
Normativa riferimento	<i>Reference rule</i>	UNI EN 1974
CAPACITÀ DI TAGLIO - mm	CUTTING CAPACITY - mm	
Rettangolo	<i>Rectangular</i>	220 X 180
Quadrato	<i>Square</i>	180 x 180
Tondo	<i>Round</i>	Ø 200
Apertura max	<i>Max thickness</i>	15
VELOCITÀ DI TAGLIO	CUTTING SPEED	variabile / variable 20-50 pz/pcs
PESO/IMBALLO	WEIGHT / PACKAGE	
Peso netto	<i>Net weight</i>	41,5 kg
Peso imballato	<i>Packed weight</i>	58,5 kg
Dimensioni imballo legno	<i>Wooden crate</i>	700 x 710 x 830 ht



UNI 350 G COMFORT

Affettatrice semi-auto / Semi-auto slicer



UNI 350 G COMFORT VV

Affettatrice semi-auto a velocità variabile / Variable speed semi-auto slicer



3RD
GENERATION
BLADE



OPTIONAL



DOTAZIONI DI SERIE

- Trasmissione a cinghia
- Taglio automatico, di grande capacità e precisione, ottimizzato con 1 velocità del carrello e 1 lunghezza di corsa
- Lama 3° generazione
- Affilatoio incorporato o separato
- Altezza di carico ridotta che facilita il lavoro dell'operatore
- Dispositivo fermo merce, piatto ribaltabile, base di appoggio ridotta
- Guida prodotto studiato specificamente per prodotti rotondi: salumi, mortadelle, formaggi
- Accurati canalini per miglior scorrevolezza del prodotto
- Garanzia illimitata sui pulsanti IP 69 start/stop
- Facilmente accessibile per la pulizia - lavabile a getto d'acqua

OPTIONAL

- Trasmissione ad ingranaggi
- Manopole in alluminio
- Estrattore lama
- Sollevatore
- Nastro trasportatore con variatore velocità

STANDARD EQUIPMENT

- *Belt transmission*
- *Automatic high precision capacity and cutting , with 1 carriage speed and 1 stroke length*
- *3rd generation blade*
- *Integrated or separated sharpener*
- *Reduced loading height to simplify the operator's daily work*
- *Stop product device, upsetting product plate, reduced cradle feet*
- *Salami holder: an adjustable fence to keep products stable when slicing*
- *Improved guide ridges for a better running product*
- *IP 69 switches: vandal - proof and lifetime warranty*
- *Easily water cleaning*

OPTIONAL

- *Gear transmission*
- *Aluminium knobs*
- *Blade remover*
- *Tilting device*
- *Variable speed conveyor belt*

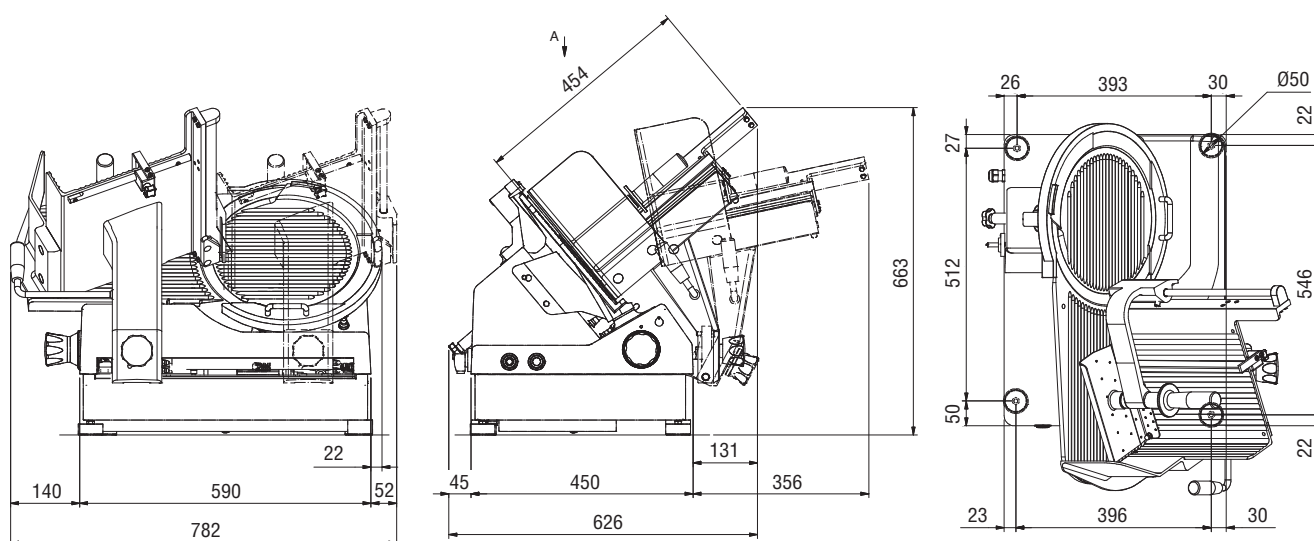

SPECIFICHE TECNICHE - TECHNICAL SPECIFICATION

Diametro lama (mm)	<i>Blade diameter (mm)</i>	350
Motore	<i>Motor</i>	0,5 hp - 0,37 kw
Anello protezione inamovibile	<i>Fixed protection ring</i>	√
Comandi bassa tensione	<i>Low tension devices</i>	√
Blocco meccanico vela spessore	<i>Gauge plate mechanical locking</i>	√
Protezione acqua	<i>Waterproof</i>	IP 69
Normativa riferimento	<i>Reference rule</i>	UNI EN 1974
CAPACITÀ DI TAGLIO - mm	CUTTING CAPACITY - mm	
Rettangolo	<i>Rectangular</i>	260 X 155
Quadrato	<i>Square</i>	200 x 200
Tondo	<i>Round</i>	Ø 220
Apertura max	<i>Max thickness</i>	25
VELOCITÀ DI TAGLIO	CUTTING SPEED	
Fissa	<i>Fixed</i>	40 pz/pcs (50-60 Hz)
Variabile	<i>Variable</i>	0 - 40 pz/pcs (50-60 Hz)
PESO/IMBALLO	WEIGHT / PACKAGE	
Peso netto	<i>Net weight</i>	50 kg
Peso imballato	<i>Packed weight</i>	70 kg
Dimensioni imballo legno	<i>Wooden crate</i>	760 x 800 x 830 ht



UNI 350 GA

Affettatrice semi-auto / Semi-auto slicer



3RD
GENERATION
BLADE



BY CHOICE

DOTAZIONI DI SERIE

- Trasmissione a cinghia
- Taglio automatico, di grande capacità e precisione, ottimizzato con 10 velocità del carrello e tre lunghezze di corsa (piccola-media-grande)
- Lama 3° generazione
- Affilatoio incorporato o separato
- Altezza di carico ridotta che facilita il lavoro dell'operatore
- Dispositivo fermo merce, piatto ribaltabile, base di appoggio ridotta
- Guida prodotto studiato specificamente per prodotti rotondi
- Accurati canalini per miglior scorrevolezza del prodotto
- Pannello comandi intuitivo - protezione IP 69
- Contafette
- Sollevatore
- Facilmente accessibile per la pulizia - lavabile a getto d'acqua

OPTIONAL

- Trasmissione ad ingranaggi
- Manopole in alluminio
- Estrattore lama
- Nastro trasportatore con variatore velocità

STANDARD EQUIPMENT

- *Belt transmission*
- *Automatic high precision capacity and cutting, improved with 10 tray speed and 3 stroke lengths (small-medium-large)*
- *3rd new generation blade*
- *Integrated or separated sharpener*
- *Reduced loading height to simplify the operator's daily work*
- *Stop product device, upsetting product plate, reduced cradle feet*
- *Salami holder: an adjustable fence to keep products stable when slicing*
- *Improved guide ridges for a better running product*
- *IP 69 waterproof control panel*
- *Setup counter*
- *Tilting device*
- *Easily water cleaning*

OPTIONAL

- *Gear transmission*
- *Aluminium knobs*
- *Blade remover*
- *Variable speed conveyor belt*

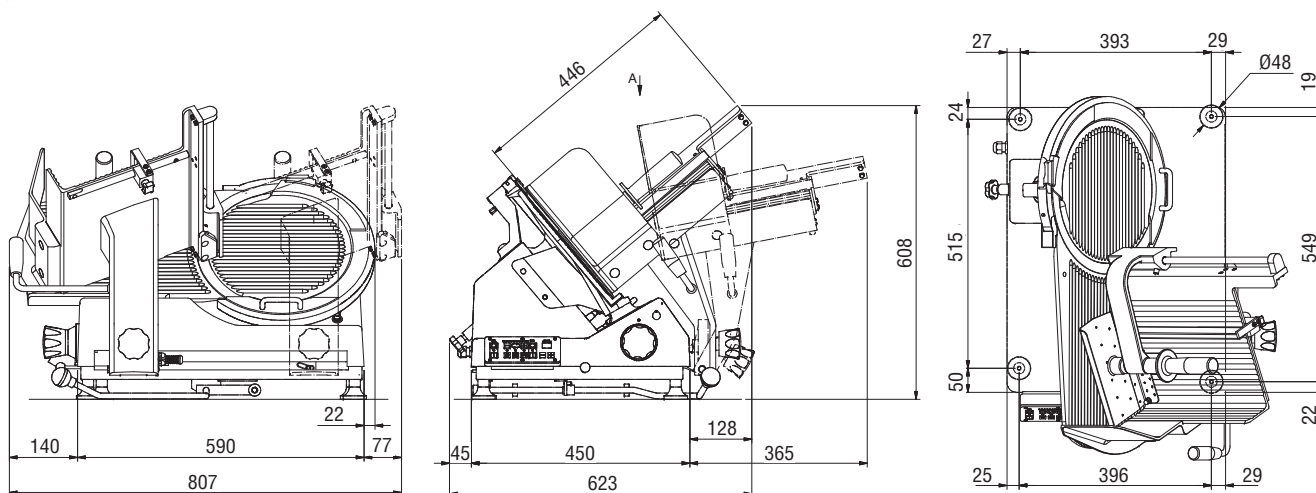

SPECIFICHE TECNICHE - TECHNICAL SPECIFICATION

Diametro lama (mm)	<i>Blade diameter (mm)</i>	350
Motore	<i>Motor</i>	0,5 hp - 0,37 kw
Anello protezione inamovibile	<i>Fixed protection ring</i>	√
Comandi bassa tensione	<i>Low tension devices</i>	√
Blocco meccanico vela spessore	<i>Gauge plate mechanical locking</i>	√
Protezione acqua	<i>Waterproof</i>	IP 69
Normativa riferimento	<i>Reference rule</i>	UNI EN 1974
CAPACITÀ DI TAGLIO - mm	CUTTING CAPACITY - mm	
Rettangolo	<i>Rectangular</i>	260 x 155
Quadrato	<i>Square</i>	200 x 200
Tondo	<i>Round</i>	Ø 220
Apertura max	<i>Max thickness</i>	25
VELOCITÀ DI TAGLIO	CUTTING SPEED	variabile / variable 20-50 pz/pcs
PESO/IMBALLO	WEIGHT / PACKAGE	
Peso netto	<i>Net weight</i>	49 kg
Peso imballato	<i>Packed weight</i>	69 kg
Dimensioni imballo legno	<i>Wooden crate</i>	760 x 800 x 830 ht



UNI 350 BACON

Affettatrice semi-auto a velocità variabile / Variable speed semi-auto slicer



DOTAZIONI DI SERIE

- Trasmissione a cinghia
- Taglio automatico, di grande capacità e precisione, ottimizzato con 1 velocità del carrello e 1 lunghezza di corsa
- Variatore di velocità
- Lama 3° generazione
- Affilatoio incorporato o separato
- Altezza di carico ridotta che facilita il lavoro dell'operatore
- Piatto ribaltabile e base di appoggio ridotta
- Accurati canalini per miglior scorrevolezza del prodotto
- Garanzia illimitata sui pulsanti IP 69 start/stop
- Facilmente accessibile per la pulizia - lavabile a getto d'acqua
- Carrello speciale per il taglio dei prodotti bacon e pancetta tesa

OPTIONAL

- Manopole in alluminio
- Estrattore lama
- Nastro trasportatore con variatore di velocità

STANDARD EQUIPMENT

- Belt transmission
- Automatic high precision capacity and cutting, with 1 tray speed and 1 stroke length
- Speed regulator
- 3rd generation blade
- Integrated or separated sharpener
- Reduced loading height to simplify the operator's daily work
- Upsetting product plate, reduced cradle feet
- Improved guide ridges for a better running product
- IP 69 switches: vandal - proof and life time warranty
- Easily water cleaning
- Special product tray for bacon cuts

OPTIONAL

- Aluminium knobs
- Blade remover
- Variable speed conveyor belt

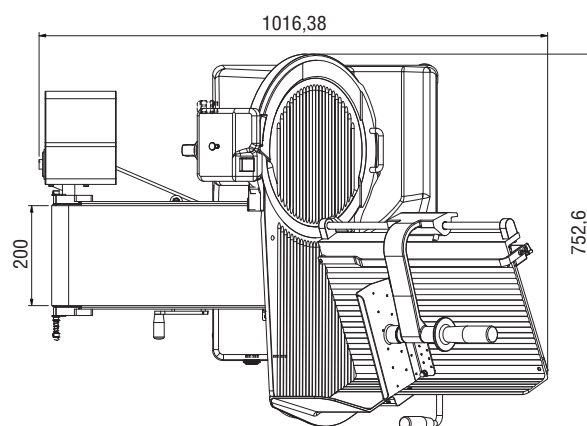
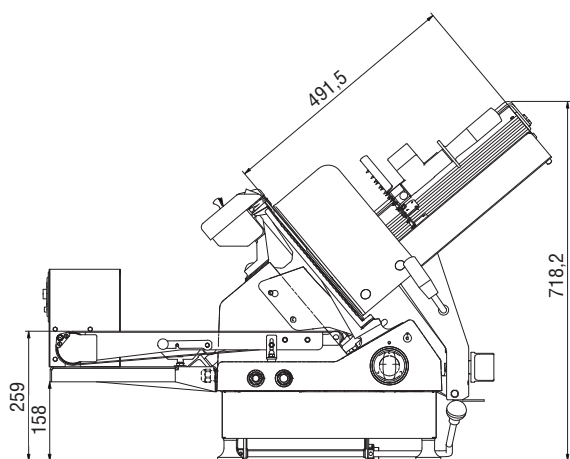

SPECIFICHE TECNICHE - TECHNICAL SPECIFICATION

Diametro lama (mm)	Blade diameter (mm)	350
Motore	Motor	0,5 hp - 0,37 kw
Anello protezione inamovibile	Fixed protection ring	√
Comandi bassa tensione	Low tension devices	√
Blocco meccanico vela spessore	Gauge plate mechanical locking	√
Protezione acqua	Waterproof	IP 69
Normativa riferimento	Reference rule	UNI EN 1974
CAPACITÀ DI TAGLIO - mm	CUTTING CAPACITY - mm	
Rettangolo	Rectangular	260 X 155
Quadrato	Square	200 x 200
Tondo	Round	Ø 220
Apertura max	Max thickness	25
VELOCITÀ DI TAGLIO	CUTTING SPEED	variabile / variable 0-40 pz/pcs (50-60Hz)
PESO/IMBALLO	WEIGHT / PACKAGE	
Peso netto / Peso netto con nastro	Net weight / Net weight with belt	55 kg / 65 kg
Peso imballato / Peso imballato con nastro	Packed weight / Packed weight with belt	80 Kg / 88 kg
Dimensioni imballo legno con nastro	Wooden crate with belt	1060 x 790 x 830 ht
Dimensioni imballo legno senza nastro	Wooden crate without belt	700 x 710 x 830 ht



UNI 350 F GA

Affettatrice semi-auto per il taglio del pesce
Semi-auto fish slicer



3RD
GENERATION
BLADE



DOTAZIONI DI SERIE

- Trasmissione a cinghia
- Affilatoio separato
- Taglio ad alta precisione con 10 regolazioni di velocità e 3 regolazioni di corsa carello
- Lama di 3° generazione
- Guida speciale per mantenere il prodotto nella sua corretta posizione
- Piatto speciale per il taglio del pesce inclinabile da 15° a 45°
- Accurati canalini per miglior scorrevolezza del prodotto
- Pannello comandi intuitivo - protezione IP69
- Contafette
- Lavabile a getto d'acqua

OPTIONAL

- Estrattore lama
- Manopole in alluminio
- Sollevatore
- Nastro trasportatore con variatore di velocità

STANDARD EQUIPMENT

- *Belt transmission*
- *Separated sharpener*
- *High precision cutting - 10 tray speed and 3 stroke lengths: small - medium - large*
- *3rd new generation blade*
- *Special gripper for fish*
- *Setting up product tray from 15° up to 45°*
- *Improved guide ridges for a better running product*
- *Control panel - IP69 waterproof*
- *Setup counter*
- *Easily water cleaning*

OPTIONAL

- *Remover blade*
- *Aluminium knobs*
- *Tilting device*
- *Variable speed conveyor belt*

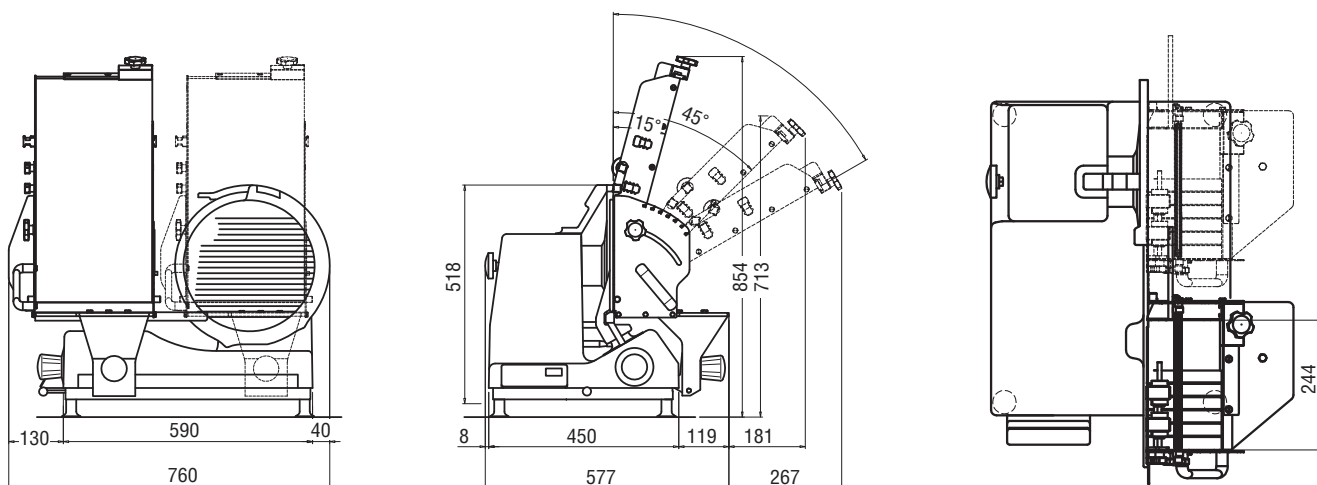

SPECIFICHE TECNICHE - TECHNICAL SPECIFICATION

Diametro lama (mm)	<i>Blade diameter (mm)</i>	350
Motore	<i>Motor</i>	0,5 hp - 0,37 kw
Anello protezione inamovibile	<i>Fixed protection ring</i>	√
Comandi bassa tensione	<i>Low tension devices</i>	√
Blocco meccanico vela spessore	<i>Gauge plate mechanical locking</i>	√
Normativa riferimento	<i>Reference rule</i>	UNI EN 1974
CAPACITÀ DI TAGLIO - mm	CUTTING CAPACITY - mm	
Rettangolo	<i>Rectangular</i>	244 x 550
Apertura max	<i>Max thickness</i>	20
VELOCITÀ DI TAGLIO	CUTTING SPEED	20 - 40 pz/pcs
PESO/IMBALLO	WEIGHT / PACKAGE	
Peso netto	<i>Net weight</i>	57 kg
Peso imballato	<i>Packed weight</i>	77 kg
Dimensioni imballo legno	<i>Wooden crate</i>	760 x 800 x 830 ht



C 220 / 250 / 300 C€ R 220 / 250 / 300

Affettatrici gravità / Gravity slicers



DOTAZIONI DI SERIE

- Costruita in lega di alluminio trattata anodicamente ha il vantaggio di una rapida pulizia ed assoluta igiene
- Il regolatore dello spessore di taglio da 0 a 15/16 mm è molto sensibile e permette una regolazione decimale
- L'affilatoio di facile montaggio mantiene efficiente il taglio perfetto della merce
- Il piatto montato su cuscinetti a sfere ha una scorrevolezza eccezionale e permette di tagliare salumi pesanti, arrostiti, formaggi, pesce, carni dure ed altro

STANDARD EQUIPMENT

- *Made of anodised aluminium alloy which permits rapid cleaning and meets the most demanding sanitation requirements*
- *The decimal thickness regulator ranging between 0 and 15/16 mm is highly precise*
- *The blade sharpener is easy to assemble for effective and sharp cutting*
- *The plate placed on ball bearings features exceptionally smooth running to cut heavy sausages, roasts, cheese, fish, compact meat and other products*

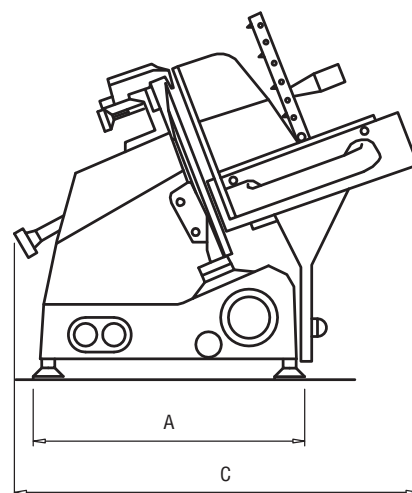
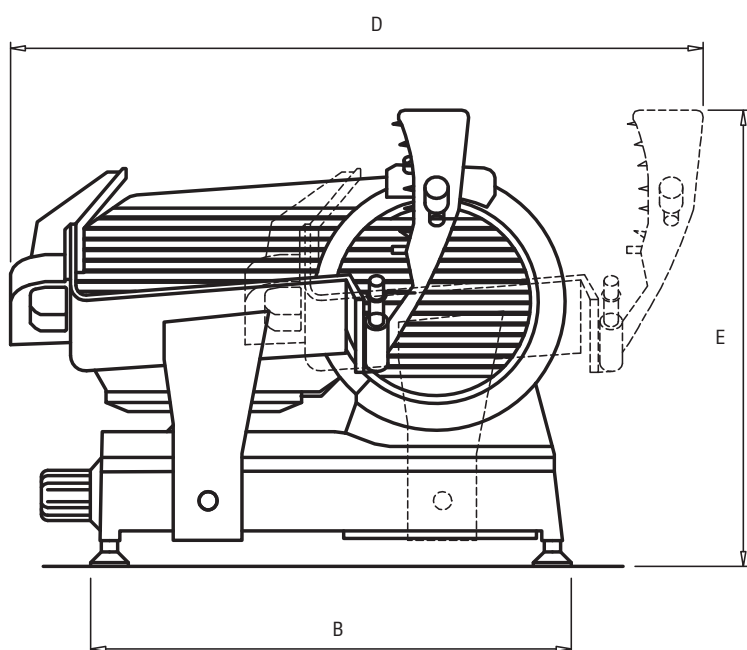

	C220/R220	C250/R250	C300/R300
A mm	280	290X280	290
B mm	415	440X415	440
C mm	405	425X405	485
D mm	580	620X580	650
E mm	340	370X370	440

		C220 / R220	C250 / R250	C300 / R300
Diametro lama (mm)	<i>Blade diameter (mm)</i>	220	250	300
Affilatoio	<i>Blade sharpener</i>	Incorporato/ <i>Built-in</i>	Incorporato/ <i>Built-in</i>	Incorporato/ <i>Built-in</i>
Taglio (LxH) (mm)	<i>Cut (LxH) (mm)</i>	190x160	220 x 190 / 190 x 190	220 x 220
Spessore taglio (mm)	<i>Cut thickness range</i>	0÷15	0÷16 / 0÷15	0÷16
Frequenza (Hz)	<i>Frequency (Hz)</i>	50-60	50-60	50-60
Struttura	<i>Material Structure</i>	Alluminio/ <i>Aluminium</i>	Alluminio/ <i>Aluminium</i>	Alluminio/ <i>Aluminium</i>
Motore (HP):	<i>Power (HP)</i>	0.25	0.30 / 0÷25	0.33
Giri lama al minuto	<i>Rpm (Rpm)</i>	300	300	300
Affettatrice	<i>Type slicers</i>	Gravità/ <i>Gravity</i>	Gravità/ <i>Gravity</i>	Gravità/ <i>Gravity</i>
Voltaggio (V)	<i>Voltage (V)</i>	220V-240V	220V-240V	220V-240V
Peso netto	<i>Net Weight</i>	13.5	15,5 / 14	19
Peso imballo (kg)	<i>Gross Weight (kg)</i>	15	18 / 17	25
Dimensioni scatola	<i>Cardboard</i>	410 x 490x 440	440 x 540 x 470 / 440 x 590 x 470	485 x 630 x 530



9300 G

Affettatrice gravità / Gravity slicer



3RD
GENERATION
BLADE



DOTAZIONI DI SERIE

- Trasmissione a cinghia
- Affilatoio incorporato o separato di facile impiego
- Grande precisione di taglio
- Altezza di carico ridotta che facilita il lavoro dell'operatore
- Piatto ribaltabile
- Affilatoio, coprilama e parafetta asportabili per un'accurata pulizia

OPTIONAL

- Lama 3° generazione
- Pulsanti marcia/arresto IP 69
- Manopole in alluminio

STANDARD EQUIPMENT

- Belt transmission
- Integrated or separated sharpener friendly use
- High precision cutting
- Reduced loading height to simplify the operator's daily work
- Upsetting product tray
- Removable sharpener, blade cover and scraper, easy cleaning

OPTIONAL

- 3rd generation blade
- IP 69 switches: vandal - proof and life time warranty
- Aluminium knobs

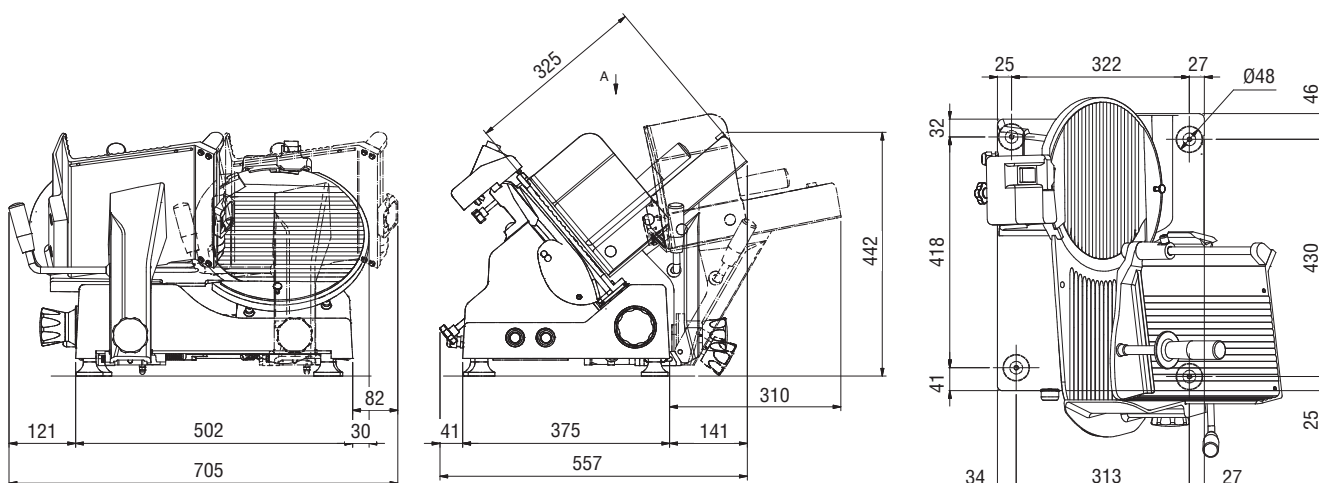

SPECIFICHE TECNICHE - TECHNICAL SPECIFICATION

Diametro lama (mm)	Blade diameter (mm)	300
Motore	Motor	0,37 hp - 0,27 kw
Anello protezione inamovibile	Fixed protection ring	√
Comandi bassa tensione	Low tension devices	√
Blocco meccanico vela spessore	Gauge plate mechanical locking	√
Protezione acqua	Waterproof	IP 54
Normativa riferimento	Reference rule	UNI EN 1974
CAPACITÀ DI TAGLIO - mm	CUTTING CAPACITY - mm	
Rettangolo	Rectangular	220 X 180
Quadrato	Square	180 x 180
Tondo	Round	Ø 200
Apertura max	Max thickness	15
PESO/IMBALLO	WEIGHT / PACKAGE	
Peso netto	Net weight	31,5 kg
Peso imballato	Packed weight	36,5 kg
Dimensioni imballo cartone	Package dimensions cardboard	690 x 710 x 640 ht



9300 G PLUS

Affettatrice gravità / Gravity slicer



3RD
GENERATION
BLADE



OPTIONAL



OPTIONAL



DOTAZIONI DI SERIE

- Trasmissione a cinghia
- Affilatoio incorporato di facile impiego
- Altezza di carico ridotta che facilita il lavoro dell'operatore
- Piatto ribaltabile
- Guida prodotto studiato per prodotti rotondi: salumi, mortadella, formaggi
- Affilatoio, coprilama e parafetta asportabili per un'accurata pulizia

OPTIONAL

- Lama 3° generazione
- Pulsanti marcia/arresto IP 69
- Manopole in alluminio

STANDARD EQUIPMENT

- *Belt transmission*
- *Integrated sharpener friendly use*
- *Reduced loading height to simplify the operator's daily work*
- *Upsetting product tray*
- *Salami holder: an adjustable fence to keep product stable when slicing*
- *Removable sharpener, blade cover and scraper easy cleaning*

OPTIONAL

- *3rd generation blade*
- *IP69 switches: vandal - proof and life time warranty*
- *Aluminium knobs*

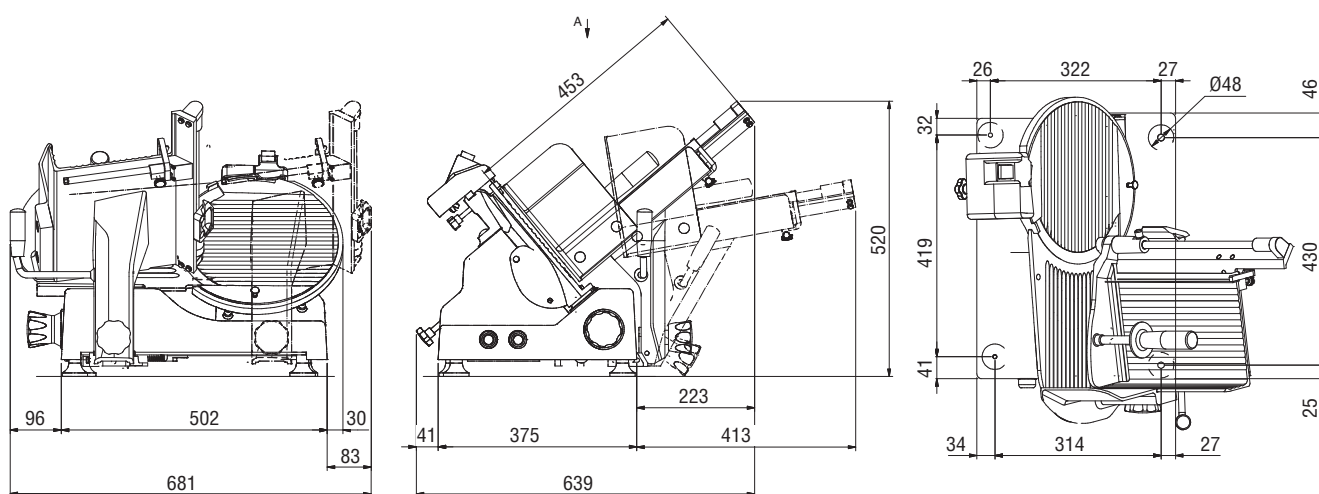

SPECIFICHE TECNICHE - TECHNICAL SPECIFICATION

Diametro lama (mm)	<i>Blade diameter (mm)</i>	300
Motore	<i>Motor</i>	0,37 hp - 0,27 kw
Anello protezione inamovibile	<i>Fixed protection ring</i>	√
Comandi bassa tensione	<i>Low tension devices</i>	√
Blocco meccanico vela spessore	<i>Gauge plate mechanical locking</i>	√
Protezione acqua	<i>Waterproof</i>	IP 54
Normativa riferimento	<i>Reference rule</i>	UNI EN 1974
CAPACITÀ DI TAGLIO - mm	CUTTING CAPACITY - mm	
Rettangolo	<i>Rectangular</i>	220 X 180
Quadrato	<i>Square</i>	180 x 180
Tondo	<i>Round</i>	Ø 200
Apertura max	<i>Max thickness</i>	15
PESO/IMBALLO	WEIGHT / PACKAGE	
Peso netto	<i>Net weight</i>	33 kg
Peso imballato	<i>Packed weight</i>	38 kg
Dimensioni imballo cartone	<i>Package dimensions cardboard</i>	690 x 710 x 640 ht



UNI 350 G

Affettatrice gravità / Gravity slicer



IP69 SWITCHES

3RD
GENERATION
BLADE



DOTAZIONI DI SERIE

- Trasmissione a cinghia
- Affilatoio incorporato o separato di facile impiego
- Altezza di carico ridotta che facilita il lavoro dell'operatore
- Lama 3° generazione
- Piatto portamerce ribaltabile
- Accurati canalini per una maggiore scorrevolezza del prodotto
- Pulsanti marcia/arresto IP 69
- Affilatoio e coprilama asportabili per un'accurata pulizia

OPTIONAL

- Trasmissione ad ingranaggi
- Manopole in alluminio
- Estrattore lama
- Sollevatore

STANDARD EQUIPMENT

- Belt transmission
- Integrated or separated sharpener friendly use
- Reduced loading height to simplify the operator's daily work
- 3rd generation blade
- Upsetting product tray
- Improved guide ridges for a better running product
- IP69 switches: vandal - proof and life time warranty
- Removable sharpener and blade cover, easy cleaning

OPTIONAL

- Gear transmission
- Aluminium knobs
- Blade remover
- Tilting device

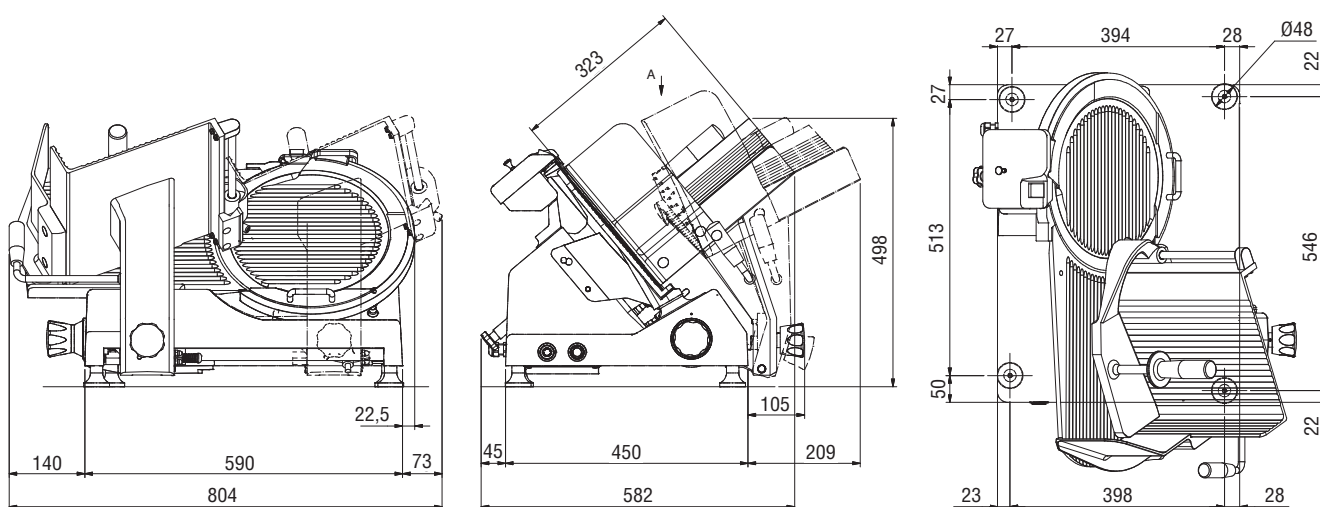

SPECIFICHE TECNICHE - TECHNICAL SPECIFICATION

Diametro lama (mm)	Blade diameter (mm)	350
Motore	Motor	0,5 hp - 0,37 kw
Anello protezione inamovibile	Fixed protection ring	√
Comandi bassa tensione	Low tension devices	√
Blocco meccanico vela spessore	Gauge plate mechanical locking	√
Protezione acqua	Waterproof	IP 69
Normativa riferimento	Reference rule	UNI EN 1974
CAPACITÀ DI TAGLIO - mm	CUTTING CAPACITY - mm	
Rettangolo	Rectangular	260 x 155
Quadrato	Square	200 x 200
Tondo	Round	Ø 220
Apertura max	Max thickness	25
PESO/IMBALLO	WEIGHT / PACKAGE	
Peso netto	Net weight	40,3 kg
Peso imballato	Packed weight	46 kg
Dimensioni imballo cartone	Package dimensions cardboard	800 x 770 x 710 ht



UNI 350 G PLUS

Affettatrice gravità / Gravity slicer



IP69 SWITCHES

3RD
GENERATION
BLADE



DOTAZIONI DI SERIE

- Trasmissione a cinghia
- Affilatoio incorporato o separato di facile impiego
- Altezza di carico ridotta che facilita il lavoro dell'operatore
- Lama 3° generazione
- Piatto portamerce ribaltabile con guida prodotto
- Accurati canalini per una maggiore scorrevolezza del prodotto
- Pulsanti marcia/arresto IP 69
- Affilatoio e coprilama asportabili per un'accurata pulizia

OPTIONAL

- Trasmissione ad ingranaggi
- Manopole in alluminio
- Sollevatore
- Estrattore lama

STANDARD EQUIPMENT

- Belt transmission
- Integrated or separated sharpener friendly use
- Reduced loading height to simplify the operator's daily work
- 3rd generation blade
- Upsetting product tray with guide holder
- Improved guide ridges for a better running product
- IP69 switches: vandal - proof and life time warranty
- Removable sharpener and blade cover easy cleaning

OPTIONAL

- Gear transmission
- Aluminium knobs
- Tilting device
- Blade remover

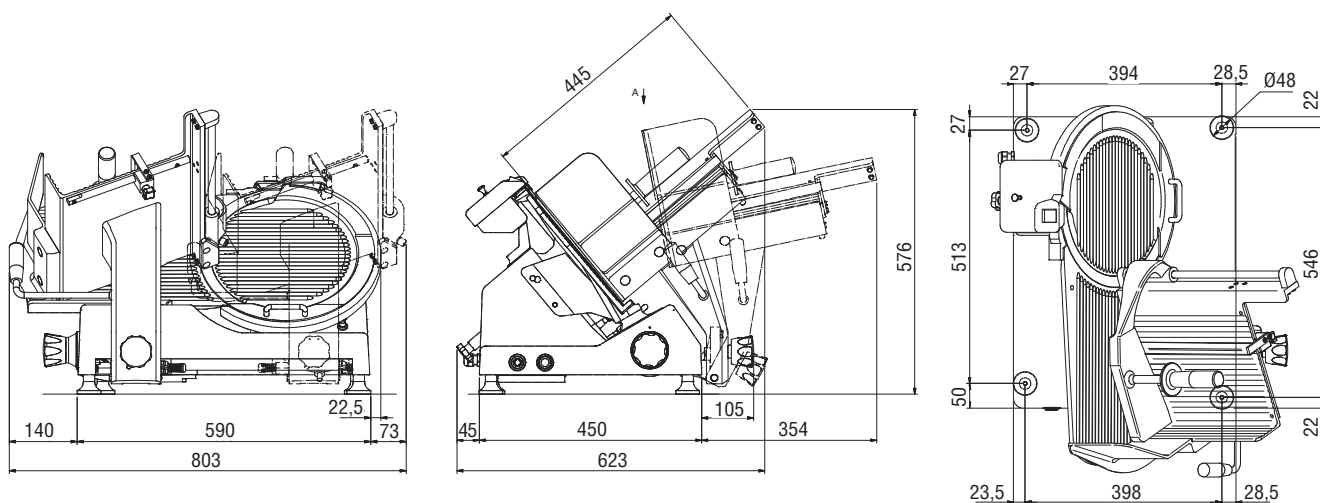

SPECIFICHE TECNICHE - TECHNICAL SPECIFICATION

Diametro lama (mm)	Blade diameter (mm)	350
Motore	Motor	0,5 hp - 0,37 kw
Anello protezione inamovibile	Fixed protection ring	√
Comandi bassa tensione	Low tension devices	√
Blocco meccanico vela spessore	Gauge plate mechanical locking	√
Protezione acqua	Waterproof	IP 69
Normativa riferimento	Reference rule	UNI EN 1974
CAPACITÀ DI TAGLIO - mm	CUTTING CAPACITY - mm	
Rettangolo	Rectangular	260 x 155
Quadrato	Square	200 x 200
Tondo	Round	Ø 220
Apertura max	Max thickness	25
PESO/IMBALLO	WEIGHT / PACKAGE	
Peso netto	Net weight	41 kg
Peso imballato	Packed weight	46,7 kg
Dimensioni imballo cartone	Package dimensions cardboard	800 x 770 x 710 ht



UNI 350 BLACK

Affettatrice gravità / Gravity slicer



DOTAZIONI DI SERIE

- Trasmissione a cinghia
- Affilatoio incorporato o separato di facile impiego
- Altezza di carico ridotta che facilita il lavoro dell'operatore
- Lama 3° generazione
- Piatto portamerce ribaltabile con pressamerce in alluminio
- Accurati canalini per una maggiore scorrevolezza del prodotto
- Pulsanti marcia/arresto IP 69
- Affilatoio e coprilama asportabili per un'accurata pulizia
- **Macchina interamente teflonata per il taglio specifico di formaggi e di prodotti morbidi e/o pastosi**

OPTIONAL

- Manopole in alluminio
- Estrattore lama
- Sollevatore

STANDARD EQUIPMENT

- *Belt transmission*
- *Integrated or separated sharpener friendly use*
- *Reduced loading height to simplify the operator's daily work*
- *3rd generation blade*
- *Upsetting product tray with an aluminium pusher*
- *Improved guide ridges for a better running product*
- *IP69 switches: vandal - proof and life time warranty*
- *Removable sharpener and blade cover, easy cleaning*
- ***Completely Teflon machine dedicated to cheese and all the soft products cuts***

OPTIONAL

- *Aluminium knobs*
- *Blade remover*
- *Tilting device*

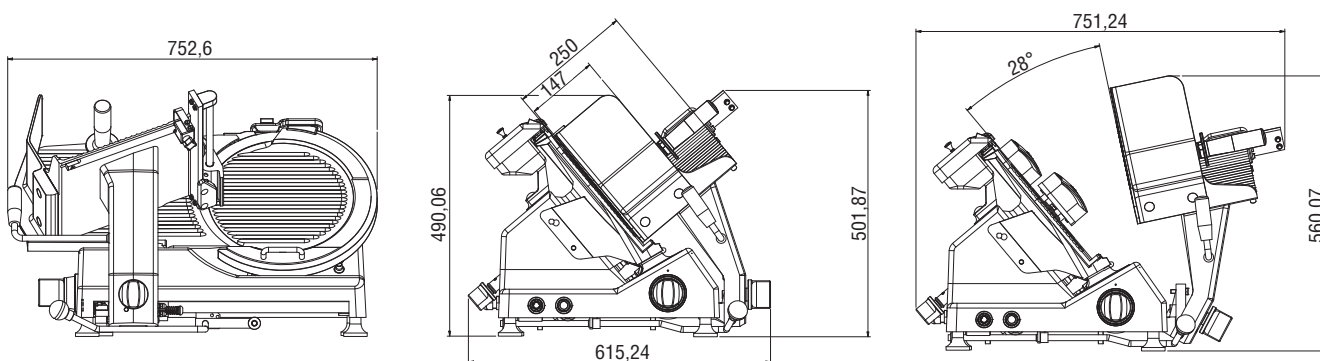

SPECIFICHE TECNICHE - TECHNICAL SPECIFICATION

Diametro lama (mm)	<i>Blade diameter (mm)</i>	350
Motore	<i>Motor</i>	0,5 hp - 0,37 kw
Anello protezione inamovibile	<i>Fixed protection ring</i>	√
Comandi bassa tensione	<i>Low tension devices</i>	√
Blocco meccanico vela spessore	<i>Gauge plate mechanical locking</i>	√
Protezione acqua	<i>Waterproof</i>	IP 69
Normativa riferimento	<i>Reference rule</i>	UNI EN 1974
CAPACITÀ DI TAGLIO - mm	CUTTING CAPACITY - mm	
Rettangolo	<i>Rectangular</i>	260 x 155
Quadrato	<i>Square</i>	200 x 200
Tondo	<i>Round</i>	Ø 220
Apertura max	<i>Max thickness</i>	25
PESO / IMBALLO	WEIGHT / PACKAGE	
Peso netto	<i>Net weight</i>	40,3 kg
Peso imballato	<i>Packed weight</i>	46 kg
Dimensioni imballo cartone	<i>Package dimensions cardboard</i>	800 x 770 x 710 ht



9300 S

Affettatrice verticale / Vertical slicer



IP69 SWITCHES

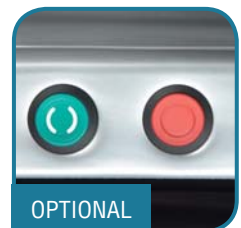

OPTIONAL

OPTIONAL



OPTIONAL



DOTAZIONI DI SERIE

- Trasmissione a cinghia
- Affilatoio incorporato di facile impiego
- Grande precisione di taglio
- Altezza di carico ridotta che facilita il lavoro dell'operatore
- Piatto porta merce estraibile
- Affilatoio, coprilama e parafetta asportabili per un'accurata pulizia

OPTIONAL

- Lama 3° generazione
- Pulsanti marcia/arresto IP 69
- Manopole in alluminio

STANDARD EQUIPMENT

- *Belt transmission*
- *Integrated sharpener, friendly use*
- *High precision cutting*
- *Reduced loading height to simplify the operator's daily work*
- *Removable product tray*
- *Removable sharpener, blade cover and scraper easy cleaning*

OPTIONAL

- *3rd generation blade*
- *IP69 switches: vandal - proof and life time warranty*
- *Aluminium knobs*

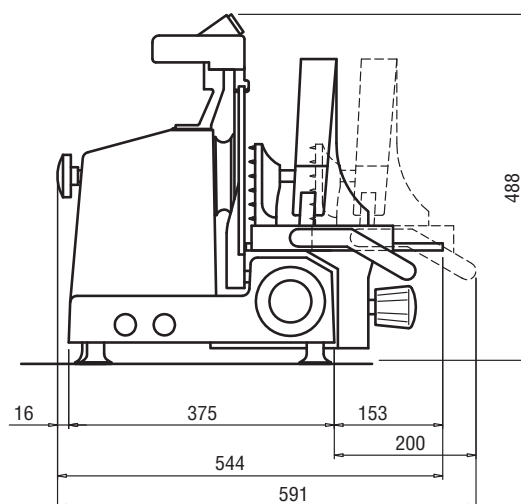
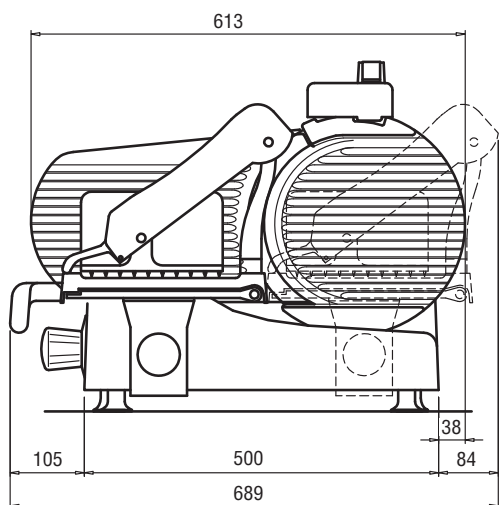

SPECIFICHE TECNICHE - TECHNICAL SPECIFICATION

Diametro lama (mm)	<i>Blade diameter (mm)</i>	300
Motore	<i>Motor</i>	0,37 hp - 0,27 kw
Anello protezione inamovibile	<i>Fixed protection ring</i>	√
Comandi bassa tensione	<i>Low tension devices</i>	√
Blocco meccanico vela spessore	<i>Gauge plate mechanical locking</i>	√
Protezione acqua	<i>Waterproof</i>	IP 54
Normativa riferimento	<i>Reference rule</i>	UNI EN 1974
CAPACITÀ DI TAGLIO - mm	CUTTING CAPACITY - mm	
Rettangolo	<i>Rectangular</i>	220 x 190
Quadrato	<i>Square</i>	190 x 190
Tondo	<i>Round</i>	Ø 200
Apertura max	<i>Max thickness</i>	15
PESO/IMBALLO	WEIGHT / PACKAGE	
Peso netto	<i>Net weight</i>	32,2 kg
Peso imballato	<i>Packed weight</i>	37,2 kg
Dimensioni imballo cartone	<i>Package dimensions cardboard</i>	690 x 710 x 640 ht



UNI 350 / 370 S

Affettatrice verticale / Vertical slicer



IP69 SWITCHES

3RD
GENERATION
BLADE



DOTAZIONI DI SERIE

- Trasmissione a cinghia
- Affilatoio incorporato o separato di facile impiego
- Grande precisione di taglio
- Altezza di carico ridotta che facilita il lavoro dell'operatore
- Lama 3° generazione
- Piatto portamerce ribaltabile
- Accurati canalini per una maggiore scorrevolezza del prodotto
- Pulsanti marcia/arresto IP 69
- Affilatoio e coprilama asportabili per un'accurata pulizia

OPTIONAL

- Trasmissione ad ingranaggi
- Manopole in alluminio
- Estrattore lama (solo per 350)
- Sollevatore

STANDARD EQUIPMENT

- *Belt transmission*
- *Integrated or separated sharpener friendly use*
- *High precision cutting*
- *Reduced loading height to simplify the operator's daily work*
- *3rd generation blade*
- *Upsetting product tray*
- *Improved guide ridges for a better running product*
- *IP69 switches: vandal - proof and life time warranty*
- *Removable sharpener and blade cover easy cleaning*

OPTIONAL

- *Gear transmission*
- *Aluminium knobs*
- *Blade remover (for 350 only)*
- *Tilting device*

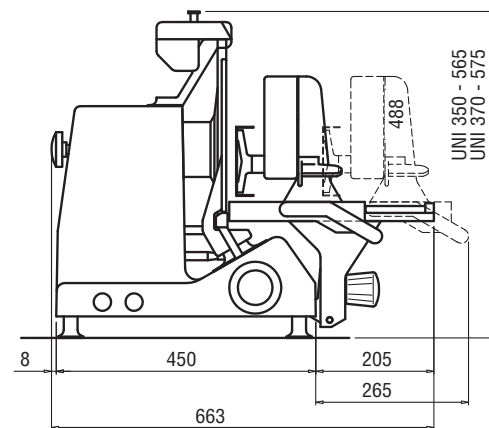
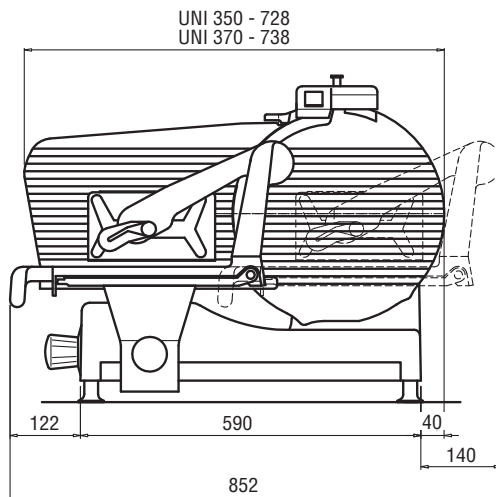

SPECIFICHE TECNICHE - TECHNICAL SPECIFICATION

Diametro lama (mm)	<i>Blade diameter (mm)</i>	350 / 370
Motore	<i>Motor</i>	0,37 hp - 0,27 kw
Anello protezione inamovibile	<i>Fixed protection ring</i>	√
Comandi bassa tensione	<i>Low tension devices</i>	√
Blocco meccanico vela spessore	<i>Gauge plate mechanical locking</i>	√
Protezione acqua	<i>Waterproof</i>	IP 69
Normativa riferimento	<i>Reference rule</i>	UNI EN 1974
CAPACITÀ DI TAGLIO - mm	CUTTING CAPACITY - mm	
Rettangolo	<i>Rectangular</i>	275 x 250 / 275 x 260
Quadrato	<i>Square</i>	250 x 250 / 260 x 260
Tondo	<i>Round</i>	Ø 250 / 260
Apertura max	<i>Max thickness</i>	20
PESO/IMBALLO	WEIGHT / PACKAGE	
Peso netto	<i>Net weight</i>	45 kg
Peso imballato	<i>Packed weight</i>	50,7 kg
Dimensioni imballo cartone	<i>Package dimensions cardboard</i>	800 x 770 x 710 ht



9300 C

Affettatrice verticale / Vertical slicer



IP69 SWITCHES

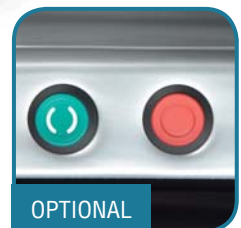

OPTIONAL

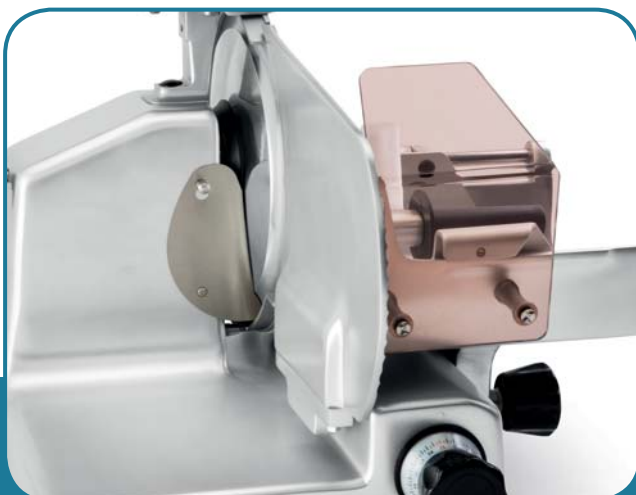

OPTIONAL



DOTAZIONI DI SERIE

- Trasmissione a cinghia
- Affilatoio incorporato e di facile impiego
- Grande precisione di taglio
- Altezza di carico ridotta che facilita il lavoro dell'operatore
- Piatto portamerce estraibile con pressamerce basculante
- Affilatoio, coprilama e parafetta asportabili per un'accurata pulizia

OPTIONAL

- Lama 3° generazione
- Pulsanti marcia/arresto IP 69
- Manopole in alluminio

STANDARD EQUIPMENT

- *Belt transmission*
- *Integrated sharpener, friendly use*
- *High precision cutting*
- *Reduced loading height to simplify the operator's daily work*
- *Removable product plate with tilted and knurled gripper*
- *Removable sharpener, blade cover and scraper easy cleaning*

OPTIONAL

- *3rd generation blade*
- *IP69 switches: vandal - proof and life time warranty*
- *Aluminium knobs*

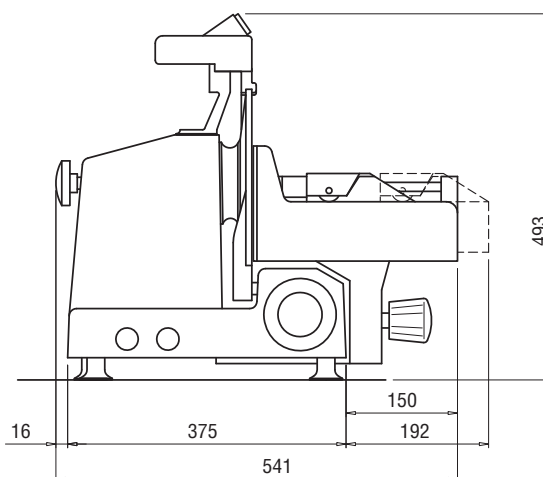
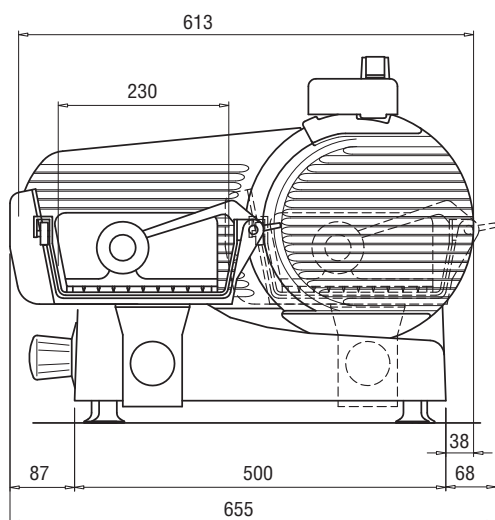

SPECIFICHE TECNICHE - TECHNICAL SPECIFICATION

Diametro lama (mm)	<i>Blade diameter (mm)</i>	300
Motore	<i>Motor</i>	0,37 hp - 0,27 kw
Anello protezione inamovibile	<i>Fixed protection ring</i>	√
Comandi bassa tensione	<i>Low tension devices</i>	√
Blocco meccanico vela spessore	<i>Gauge plate mechanical locking</i>	√
Protezione acqua	<i>Waterproof</i>	IP 54
Normativa riferimento	<i>Reference rule</i>	UNI EN 1974
CAPACITÀ DI TAGLIO - mm	CUTTING CAPACITY - mm	
Rettangolo	<i>Rectangular</i>	230 x 190
Quadrato	<i>Square</i>	190 x 190
Tondo	<i>Round</i>	Ø 200
Apertura max	<i>Max thickness</i>	15
PESO/IMBALLO	WEIGHT / PACKAGE	
Peso netto	<i>Net weight</i>	31 kg
Peso imballato	<i>Packed weight</i>	36 kg
Dimensioni imballo cartone	<i>Package dimensions cardboard</i>	690 x 710 x 640 ht



UNI 350 / 370 C

Affettatrice verticale / Vertical slicer



IP69 SWITCHES

3RD
GENERATION
BLADE



OPTIONAL



DOTAZIONI DI SERIE

- Trasmissione a cinghia
- Affilatoio incorporato o separato di facile impiego
- Grande precisione di taglio
- Altezza di carico ridotta che facilita il lavoro dell'operatore
- Lama 3° generazione
- Piatto portamerce asportabile con piatto scorrevole e pressamerce basculante
- Accurati canalini per una maggiore scorrevolezza del prodotto
- Pulsanti marcia/arresto IP 69
- Affilatoio e coprilama asportabili per un'accurata pulizia

OPTIONAL

- Trasmissione ad ingranaggi
- Manopole in alluminio
- Estrattore lama (solo per 350)
- Sollevatore
- Pressamerce rimovibile

STANDARD EQUIPMENT

- *Belt transmission*
- *Integrated or separated sharpener friendly use*
- *High precision cutting*
- *Reduced loading height to simplify the operator's daily work*
- *3rd generation blade*
- *Removable product tray with sliding plate and tilting product pusher*
- *Improved guide ridges for a better running product*
- *IP69 switches: vandal - proof and life time warranty*
- *Removable sharpener and blade cover easy cleaning*

OPTIONAL

- *Gear transmission*
- *Aluminium knobs*
- *Blade remover (for 350 only)*
- *Tilting device*
- *Removable product pusher*

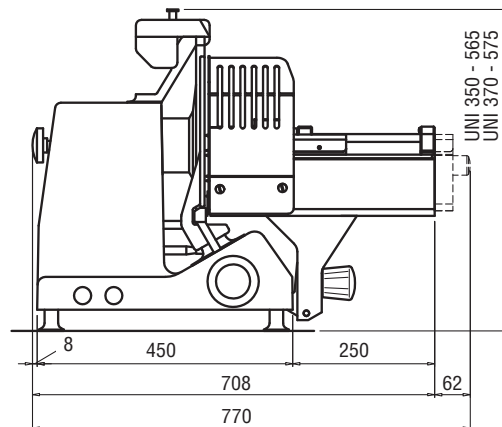
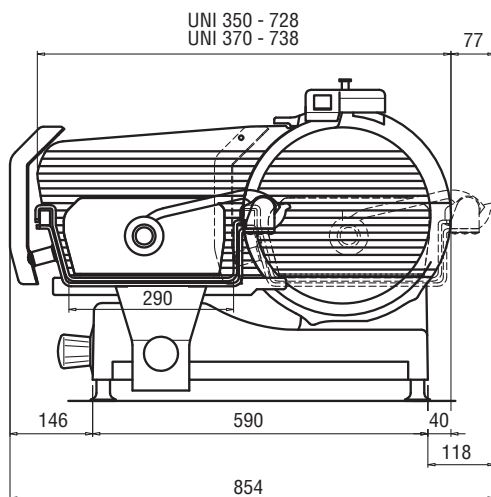

SPECIFICHE TECNICHE - TECHNICAL SPECIFICATION

Diametro lama (mm)	<i>Blade diameter (mm)</i>	350 / 370
Motore	<i>Motor</i>	0,37 hp - 0,27 kw
Anello protezione inamovibile	<i>Fixed protection ring</i>	√
Comandi bassa tensione	<i>Low tension devices</i>	√
Blocco meccanico vela spessore	<i>Gauge plate mechanical locking</i>	√
Protezione acqua	<i>Waterproof</i>	IP 69
Normativa riferimento	<i>Reference rule</i>	UNI EN 1974
CAPACITÀ DI TAGLIO - mm	CUTTING CAPACITY - mm	
Rettangolo	<i>Rectangular</i>	290 x 260 / 290 x 270
Quadrato	<i>Square</i>	260 x 260 / 270 x 270
Tondo	<i>Round</i>	Ø 260 / 270
Apertura max	<i>Max thickness</i>	20
PESO/IMBALLO	WEIGHT / PACKAGE	
Peso netto	<i>Net weight</i>	46,3 kg
Peso imballato	<i>Packed weight</i>	52 kg
Dimensioni imballo cartone	<i>Package dimensions cardboard</i>	800 x 770 x 710 ht



UNI 350 F

Affettatrice verticale per il taglio del pesce / Vertical fish slicer



**ALLUMINIUM
KNOBS**



OPTIONAL

IP69 SWITCHES



**3RD
GENERATION
BLADE**

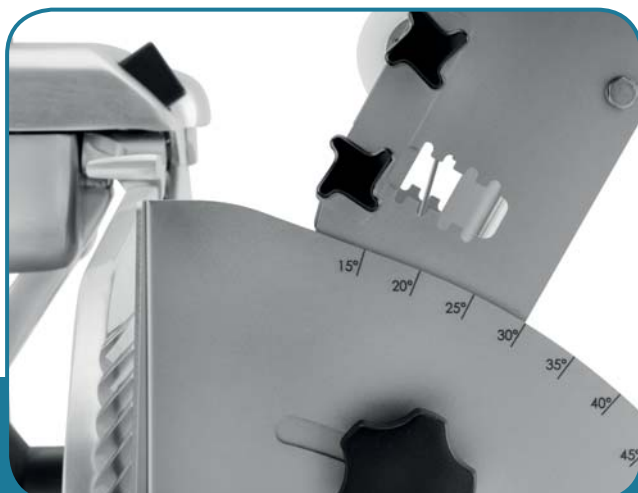

OPTIONAL



DOTAZIONI DI SERIE

- Trasmissione a cinghia
- Affilatoio incorporato o separato
- Taglio ad alta precisione
- Lama di 3° generazione
- Guida speciale per mantenere il prodotto nella sua corretta posizione
- Piatto speciale per il taglio del pesce inclinabile da 15° a 45°
- Accurati canalini di scorrimento per una miglior scorrevolezza del prodotto
- Pulsanti marcia/arresto IP69
- Facilmente accessibile per la pulizia

OPTIONAL

- Lama estraibile
- Manopole in alluminio
- Sollevatore

STANDARD EQUIPMENT

- Belt transmission
- Integrated or separated sharpener
- High precision cutting
- 3rd generation blade
- Special gripper for fish
- Setting up product tray from 15 up to 45°
- Improved guide ridges for a better running product
- IP69 switches: vandal - proof and lifetime warranty
- Easy cleaning

OPTIONAL

- Blade remover
- Aluminium knobs
- Tilting device

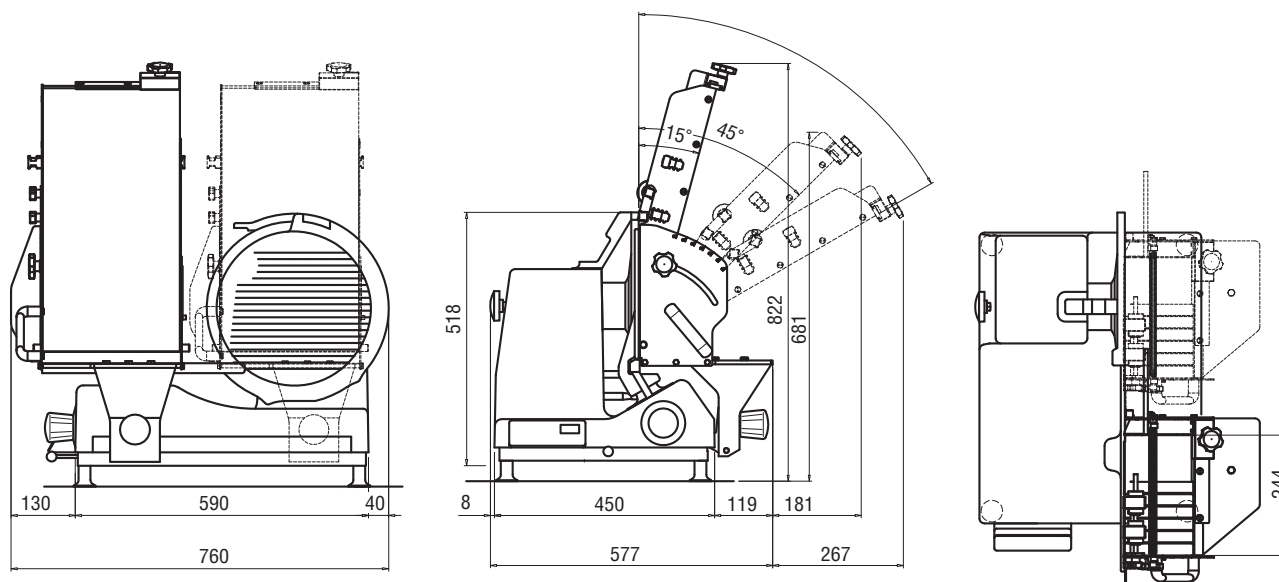

SPECIFICHE TECNICHE - TECHNICAL SPECIFICATION

Diametro lama (mm)	Blade diameter (mm)	350
Motore	Motor	0,5 hp - 0,37 kw
Anello protezione inamovibile	Fixed protection ring	√
Comandi bassa tensione	Low tension devices	√
Blocco meccanico vela spessore	Gauge plate mechanical locking	√
Normativa riferimento	Reference rule	UNI EN 1974
CAPACITÀ DI TAGLIO - mm	CUTTING CAPACITY - mm	
Rettangolo	Rectangular	244 x 550
Apertura max	Max thickness	20
PESO/IMBALLO	WEIGHT / PACKAGE	
Peso netto	Net weight	48 kg
Peso imballato	Packed weight	68 kg
Dimensioni imballo legno	Package dimensions cardboard	760 x 800 x 830 ht



TAGLIAFETTINE ORIZZONTALE

HORIZONTAL TABLE TOP
MEAT SLICER

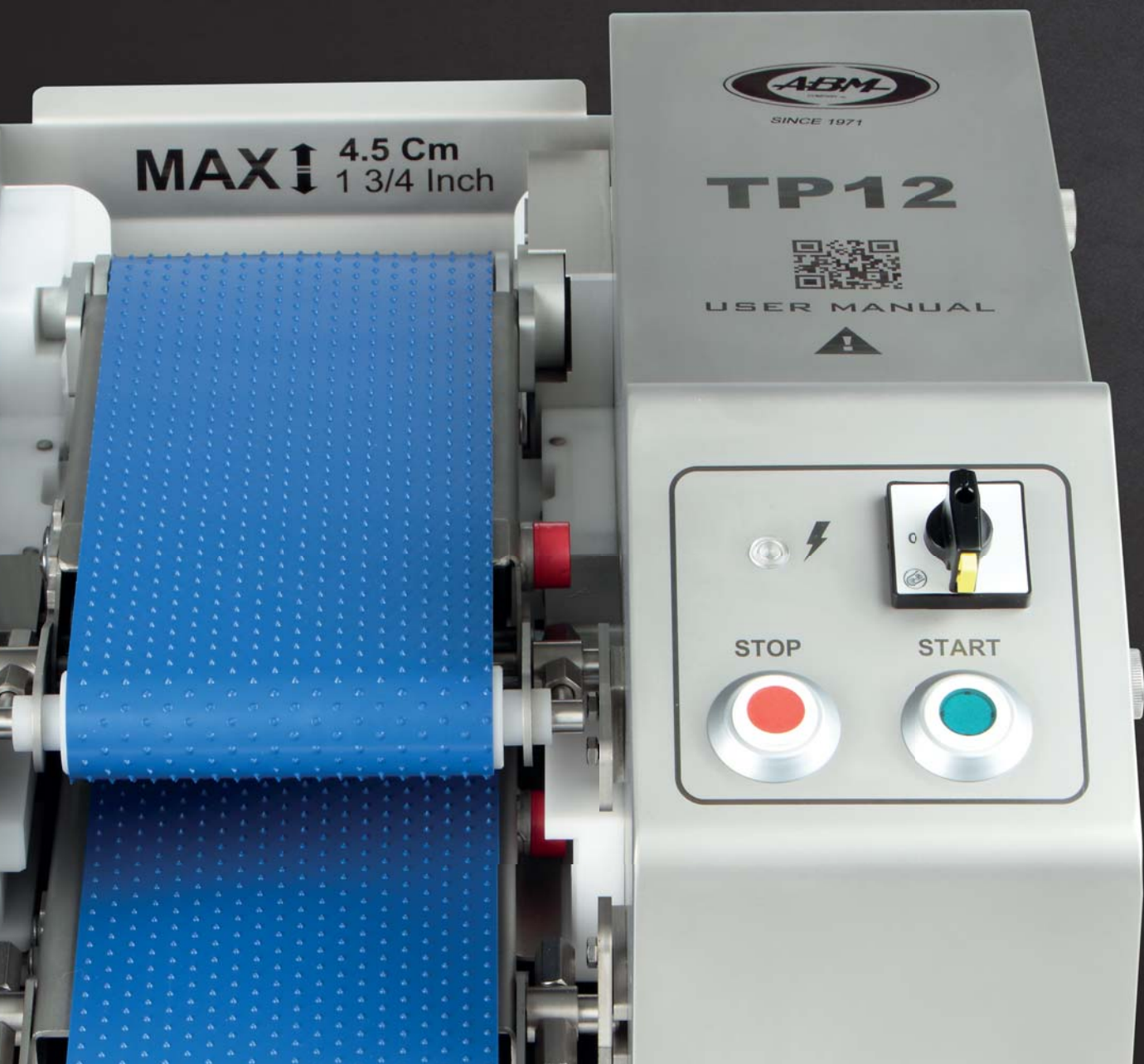



La TP12 è una macchina taglia fettine orizzontale progettata per il taglio di petti di pollo, tacchino, maiale e manzo.

Costruita interamente in acciaio inox dalle dimensioni contenute, uso facile.

Robusta e compatta, massimo spessore di taglio 45 mm, si ottengono tagli da 3/4/5 fettine per volta. È ideale per macellerie, pollerie, supermercati, ristorazione collettiva e piccola e media industria.

Il movimento alternato delle lame permette di mantenere il prodotto ben fermo per un taglio preciso ed uniforme e ad alta precisione con una durata fino a 4 ton di produzione.

I nastri e le lame a “sgancio rapido” la rendono di facile smontaggio e rimontaggio.

La taglia fettine orizzontale da banco ABM soddisfa i requisiti delle direttive CE vigenti - Marcatura CE.

The TP horizontal table top meat slicer designed to cut perfectly boneless chicken and turkey breast as well as small beef pieces and bacon.

Entirely in stainless steel for a professional use, with a frontal loading and pick-up, makes it friendly use.

Heavy duty, safety cut of max 45 mm breast thickness into 3/4/5 slicers, the machine matches supermarkets as well as butchers shops, delicatessen and meat processing centers.

The alternative sliding knives stand the product still, guarantees a high precision cut and the knives are tested to cut up to 4 ton of product before changing the set cut.

The quick release belts and knives allows for an easy cleaning and sanitation.

The ABM horizontal table top machine meets the requirement of the applicable EC directives - CE marking.



TP 12

Tagliafettine orizzontale / Horizontal table top meat slicer



DOTAZIONI DI SERIE

- Tagliafettine orizzontale da tavolo
- Costruita interamente in acciaio inox
- Lavorazioni a 3/4/5 fettine di spessore massimo di 45mm, di petti di pollo, tacchino, maiale e manzo
- Produzione fino a sette pezzi al minuto
- Di facile smontaggio e rimontaggio senza impiego di alcuna attrezzatura
- Kit lame facilmente rimovibile
- Facile pulizia e igienizzazione

STANDARD EQUIPMENT

- Table top compact machine
- All 304 grade stainless construction
- Perfect and safety cut of max 45mm thickness of boneless chicken, turkey breasts, small beef pieces and bacon into 3 / 4 / 5 slices
- Production speed up to 7 breasts per minute
- No professional operator needed – friendly use
- Quick release knife assembly
- Easy cleaning and sanitation

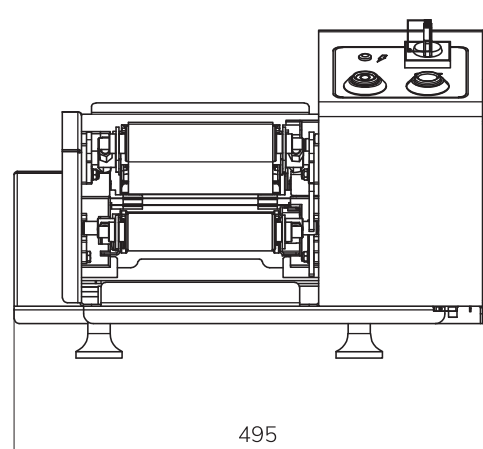
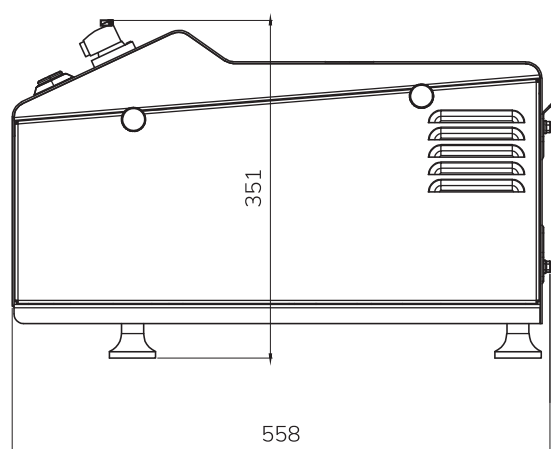

GRUPPI LAME DISPONIBILI - GRIP SET AVAILABLE

Codice	Numero lame	Numero fette	Spessore
Code	Number of blades	Number of slices	Thickness
TP 538	2	3	8 mm / 0.31 inch
TP 520	3	4	6 mm / 0.23 inch
TP 521	4	5	5 mm / 0.19 inch

SPECIFICHE TECNICHE - TECHNICAL SPECIFICATION

Produzione per minuto	<i>Production per minute</i>	7 Petti / Breast
Griglie di taglio	<i>Slicing options</i>	2 - 3 - 4 Lame / Blade
Capacità di taglio Spessore Larghezza	Cutting capacity <i>Thickness</i> <i>Width</i>	45 mm / 1.77 inch 120 mm / 4.72 inch
Motore	<i>Motor</i>	230 V / 50 / 60 Hz - 115 V / 60 Hz
Peso	<i>Weight</i>	42 Kg
Peso imballato	<i>Packed weight</i>	60 Kg
Dimensioni imballo	<i>Dimensions</i>	495 x 558 x 351 mm / 19.4 x 21.9 x 13.8 inch



HAMBURGATRICI

PATTY FORMER MACHINES



ATTENZIONE
NON RIMUOVERE
LA GRIGLIA DI
DELLA



Le hamburgeratrici ABM rappresentano il prodotto centrale della produzione.

La linea si compone di 4 modelli con diverse caratteristiche.

Progettate per soddisfare, inizialmente le esigenze della piccola e media industria, sono stati successivamente realizzati modelli per rispondere ampiamente anche alle esigenze della singola realtà e quindi le piccole produzioni giornaliere, ciò mantenendo le stesse prerogative qualitative.

Le macchine sono concepite per semplificare il lavoro dell'operatore e per soddisfare le crescenti richieste della clientela; a catalogo molteplici stampi di svariate forme e dimensioni da utilizzare non solo con la carne, ma anche con il pesce oltre che soluzioni per vegetariani e vegani.

Il peso degli hamburger resta costante e perfettamente determinato, aspetto produttivo importante nel settore della produzione e del confezionamento, in cui le quantità di prodotto devono essere definite con precisione.

Tutte le attrezzature sono realizzate con materiali di alta qualità, acciaio inox e leghe in alluminio, debitamente trattati per il contatto con gli alimenti.

Solide, facili da utilizzare e pratiche da pulire, sono dotate di nastro trasportatore ergonomico per favorire l'uscita del prodotto.

Tutte le hamburgeratrici sono conformi alle normative CE in materia d'igiene e sicurezza.

Alcuni modelli della nostra gamma di hamburgeratrici sono certificati ETL e NSF.

The ABM patty formers stand as one of the core products of our manufacturing.

The line is made up of 4 models with different features.

Designed to meet different needs from supermarket chains, retails to Ho.Re.Ca, different lines were developed to fully satisfy the small daily productions needs keeping the high quality standard.

The machines are designed to simplify the operator's daily work and to satisfy customer's growing demands; multiple shapes and sizes molds can be used not only with meat, but also with fish and preparation for vegetarians and vegans.

The burger's weight remains constant and perfectly set up, meeting the bench mark needed in production and packaging industry, where product quantities must be precisely defined.

All equipment is built using of high quality materials, stainless steel and aluminum alloys, duly treated for the food contact.

Heavy duty, easily use and easily to clean, the patty formers are equipped with an ergonomic conveyor belt that facilitates the burger's exit.

All the patty formers meet the requirement of the applicable EC directives - CE marking.

ETL and NSF marking available for some type of patty formers.



F 1000

Hamburgatrice / Patty former machine



DOTAZIONI DI SERIE

- Velocità fissa
- Produzione 1800 pz/h con forma singola
- Produzione 3600 pz/h con forma doppia
- 1 stampo
- Racla in alluminio
- Nastro standard 390 mm
- Contenitore prodotto 16 lt / 10 kg
- Nessuna chiave per smontaggio parti

OPTIONAL

- Interfogliatore
- Racla Inox
- Pulitore pneumatico
- Nastro lungo 900 mm
- Carrello di supporto con ruote
- Pedale

STANDARD EQUIPMENT

- *Fixed speed*
- *High productivity: 1800 patties per hour with single shape*
- *High productivity: 3600 patties per hour with double shape*
- *1 drum*
- *Alluminium paddle*
- *Standard conveyer belt 390 mm*
- *Hopper 16 lt / 10 kg*
- *No specific dismantling tools*

OPTIONAL

- *Paper attachment*
- *Stainless steel paddle*
- *Pneumatic wire cleaner*
- *Longer conveyer belt 900 mm*
- *Support table with wheels*
- *Foot switch*

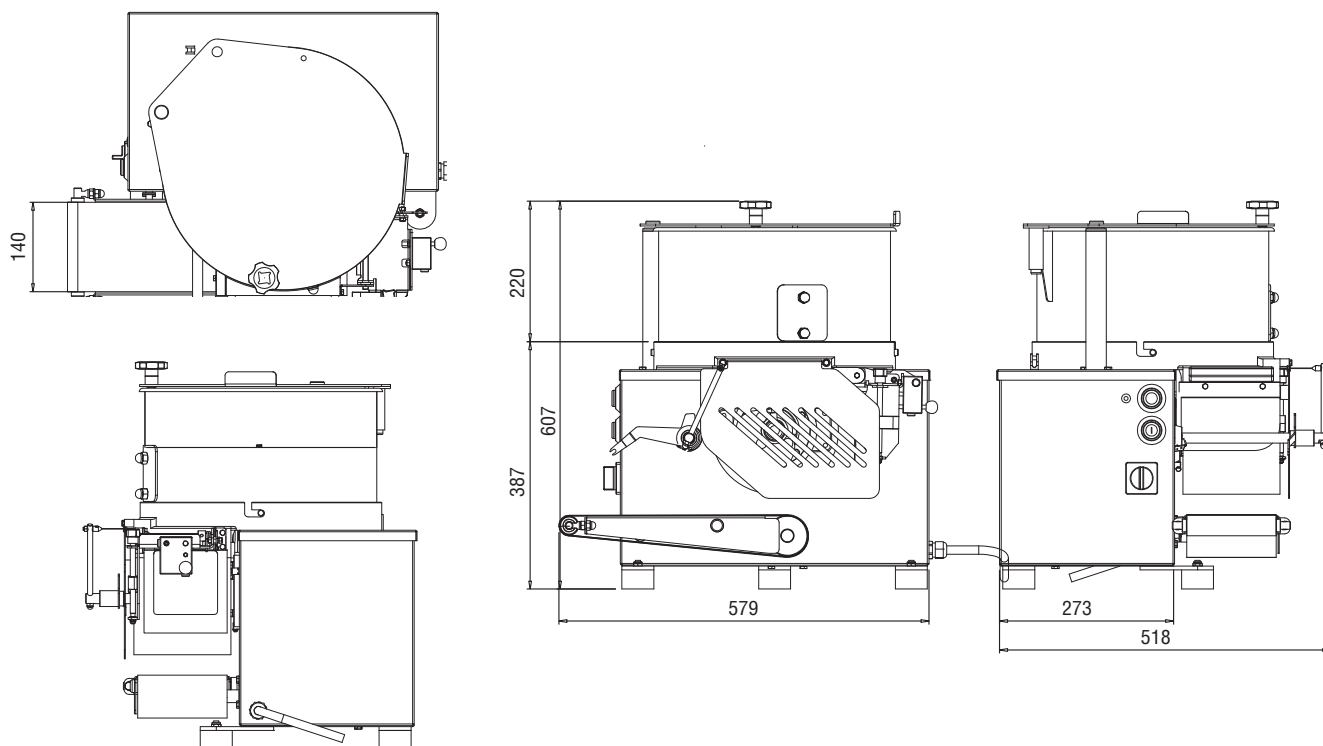

SPECIFICHE TECNICHE / TECHNICAL SPECIFICATION

Motore	<i>Motor</i>	0,55 kw
Velocità	<i>Speed</i>	1300 rpm
Diametro foglio carta	<i>Paper dimension</i>	135 x 135 mm
Diam. max ottenibile stampo singolo circolare	<i>Shape - max diam - single shape</i>	130 mm
Diam. max ottenibile stampo doppio circolare	<i>Shape - max diam - double shape</i>	55 mm
Peso netto	<i>Net weight</i>	57 kg
Peso imballato	<i>Packed weight</i>	75 kg
Dimensioni imballo legno	<i>Wooden crate</i>	770 x 700 x 750 mm



F 2000/4000 PLUS

Hamburgatrice / Patty former machine



OPTIONAL LONG CONVEYOR BELT



OPTIONAL WATERING SYSTEM

DOTAZIONI DI SERIE

- Robusta costruzione
- F2000 PLUS: Velocità variabile fino a 3600 pz/h
- F4000 PLUS: Velocità variabile fino a 4000 pz/h
- F4000 PLUS: inverter per uso continuo
- 1 stampo
- Racla in acciaio inox
- Nastro standard 390 mm
- Pedale uso alternato
- Contenitore prodotto 20 lt
- Nessuna chiave per smontaggio parti

OPTIONAL

- Interfogliatore
- Pulitore pneumatico
- Nastro lungo 900 mm
- Nebulizzatore acqua
- Tramoggia 40 lt
- Carrello supporto con ruote

STANDARD EQUIPMENT

- *Heavy duty frame*
- F2000 PLUS: *Variable speed up to 3600 pz/h*
- F4000 PLUS: *Variable speed up to 4000 pz/h*
- F4000 PLUS: *continuous inverter use*
- *1 drum*
- *Stainless Steel paddle*
- *Standard conveyor belt 390 mm*
- *Foot switch*
- *Hopper 20 lt*
- *No specific dismantling tools*

OPTIONAL

- *Paper attachment*
- *Pneumatic wire cleaner*
- *Longer conveyor belt 900 mm*
- *Watering system*
- *Larger hopper 40 lt*
- *Support table with wheels*

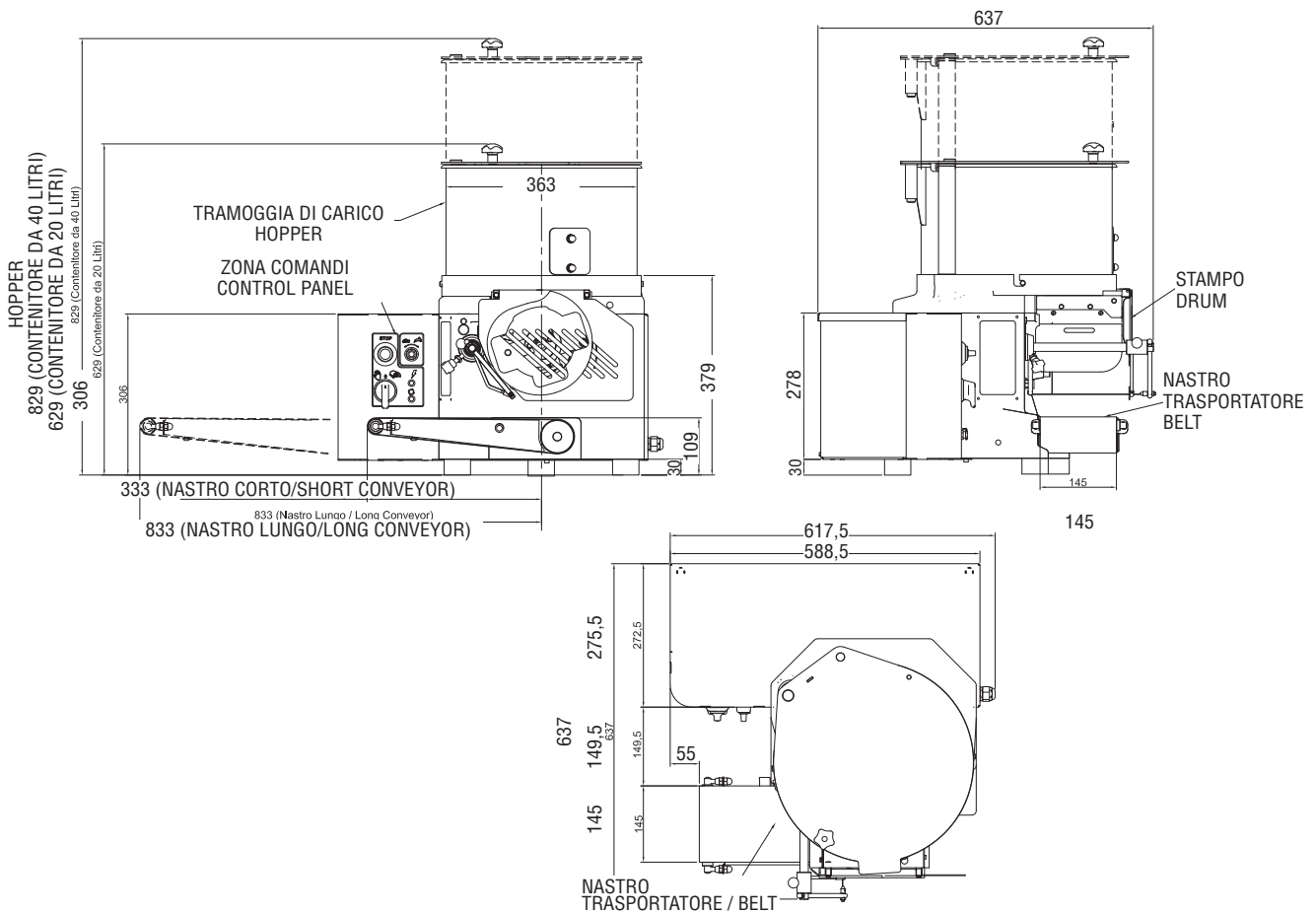

SPECIFICHE TECNICHE / TECHNICAL SPECIFICATION

Motore	<i>Motor</i>	Std (Kw 0,75 - mn 230/volt)
Diametro Max foglio carta	<i>Max paper dimension</i>	135 x 135 mm
Diam. Max ottenibile stampo singolo circolare	<i>Shape - max diam - single shape</i>	130 mm
Diam. Max ottenibile stampo doppio circolare	<i>Shape - max diam - double shape</i>	55 mm
Peso netto	<i>Net weight</i>	68 kg
Peso imballato	<i>Packed weight</i>	89 kg
Dimensioni imballo legno	<i>Wooden crate</i>	770 x 760 x 1000 ht



HD 4000 PLUS

Hamburgatrice / Patty former machine



DOTAZIONI DI SERIE

- Produzione variabile fino a 4000 pz/h
- Inverter per uso continuo
- Pulitore pneumatico integrato
- Ribassata per facilitarne il carico
- Contenitore 30 lt
- Vasca complementare - 80 lt
- Carrello supporto con ruote
- Nastro uscita 1220 mm
- Pedale
- Nessuna chiave richiesta per smontaggio parti

OPTIONAL

- Interfogliatore
- Nebulizzatore acqua

STANDARD EQUIPMENT

- Variable productivity up to 4000 patties per hour
- Continuous inverter use
- Pneumatic wire cleaner
- Lower to facilitate loading
- Hopper 30 lt
- Complementary hopper - 80 lt
- Support table with wheels
- Conveyor belt 1220 mm
- Foot switch
- No specific dismantling tools

OPTIONAL

- Paper attachment
- Spread water system

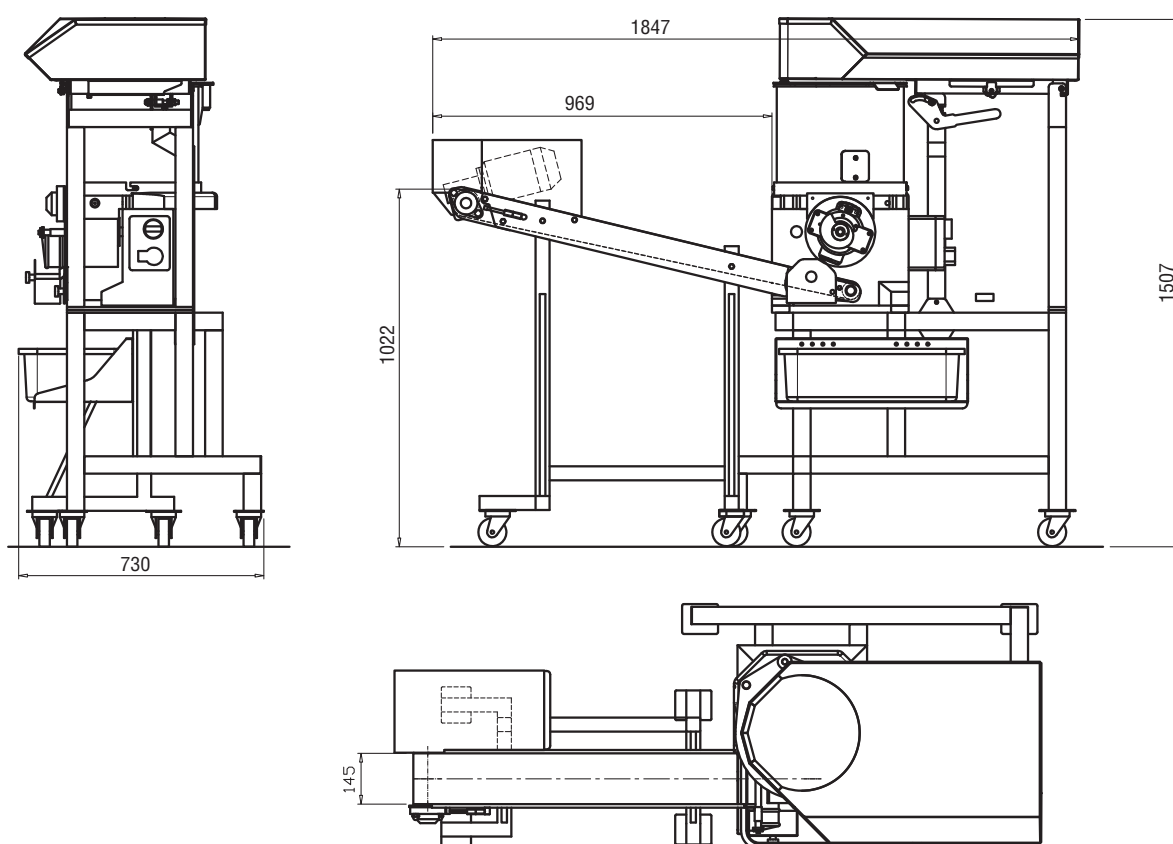

SPECIFICHE TECNICHE / TECHNICAL SPECIFICATION

Motore	<i>Motor</i>	Std (kw 0,75 tr)
Diametro Max foglio carta	<i>Max paper dimension</i>	135 x 135 mm
Diam. Max ottenibile stampo singolo circolare	<i>Shape - max diam - single shape</i>	130 mm
Diam. Max ottenibile stampo doppio circolare	<i>Shape - max diam - double shape</i>	55 mm
Dimensioni	<i>Dimension</i>	1847 x 730 x 1507
Peso netto	<i>Net weight</i>	155 kg
Peso imballato	<i>Packed weight</i>	300 kg
Dimensioni imballo legno	<i>Wooden crate</i>	1500 x 1400 x 1710 ht



PALLINATRICI MEATBALLS MACHINE



The original one



La pallinatrice ABM nasce come complemento di gamma per la produzione di polpette di varie grammature.

Progettata e realizzata per la produzione di polpette, la sua struttura è interamente in acciaio inox, ed è smontabile in tutte le sue parti, permettendo un processo di lavaggio, pulizia e sanificazione veloce e completo, oltre a ridurre notevolmente i tempi di impiego da parte dell'operatore.

Macchina unica nel suo genere può essere allineata a qualsiasi modello di hamburger, ciò ne determina la produzione in termini prettamente quantitativi, potendo soddisfare pertanto le proprie esigenze produttive.

La pallinatrice è conforme alle normative CE in materia d'igiene e sicurezza.

The ABM meatball machine borns as a range complement, for portion-controlled meatballs production.

Designed and built for the production of meatballs, entirely in stainless steel, it can be easily dismantled in all its parts, facilitating the cleaning and sanitizing process, beyond reducing significantly the operator's work.

MDB is a unique machine that can be connected and use with any patty former type, producing accurately portioned meatballs per hour, depending on the burger machine that is used with, able to satisfy the production requirements needed.

The meatball machine meets the requirement of the applicable EC directives - CE marking.



MDB

Pallinatrice / Meatball machine



DOTAZIONI DI SERIE

- Struttura in acciaio, a velocità variabile, regolabile millimetricamente in altezza tramite una semplice vite
- È facile da spostare e nello stesso tempo offre grande stabilità grazie alle 4 ruote girevoli
- Nastro trasportatore uscita regolabile in inclinazione e smontabile per pulizia (riceve le polpette e le deposita su un banco o su altre attrezzature per cicli di lavorazione successivi)
- Gruppo rullo e contro-rullo (mezzaluna) smontabili senza attrezzi per pulizia e cambio formato
- Nebulizzatore acqua

STANDARD EQUIPMENT

- *Stainless steel structure, variable speed, millimetrically height adjustable by a simple screw*
- *It's easy to carry and at the same time offers great stability thanks to his 4 swivel wheels*
- *Outfeed conveyor belt, adjustable grade, removable for cleaning (the conveyor receives the meatballs and places them on a counter or other equipment for the subsequent processing cycles)*
- *The roller and counter-roller units (half moon-shaped) can be removed without tools for the cleaning and size changeover operations*
- *Watering system*

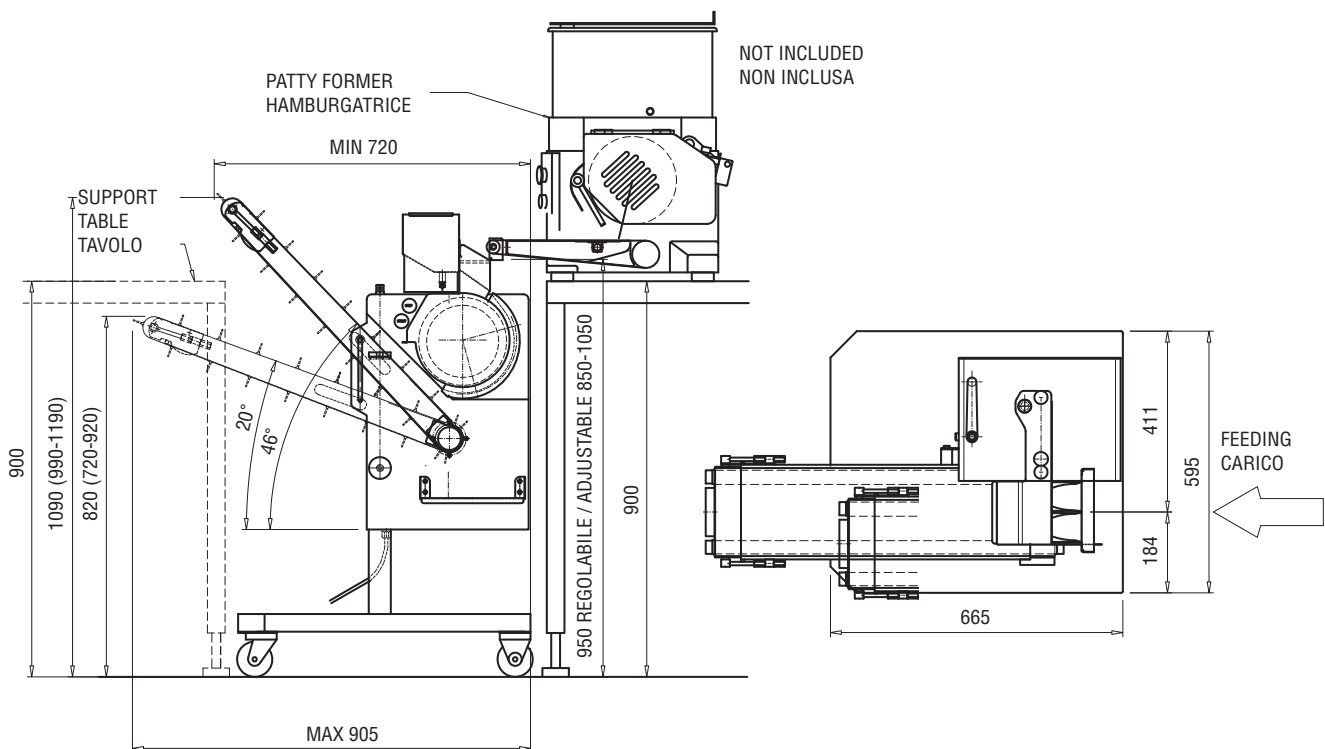

SPECIFICHE TECNICHE / TECHNICAL SPECIFICATION

Potenza elettrica installata	<i>Electrical power</i>	180 watt
Protezione all'acqua	<i>Waterproof</i>	IP 69
Altezza di carico min-max	<i>Feeding height min-max</i>	850 - 1050 mm
Altezza di scarico min-max	<i>Output height min-max</i>	720 - 1190 mm
Peso netto	<i>Net weight</i>	67 Kg
Peso imballato	<i>Packed weight</i>	88 Kg
Dimensioni imballo legno	<i>Wooden crate</i>	770 x 700 x 960 ht



COTOLETTATRICI CHOP CUTTER





Le cotolettatrici ABM sono progettate per realizzare tagli di carne con e senza osso.

La linea di cotolettatrici ABM si compone di due modelli con differenti capacità di taglio e produttività.

Entrambi i modelli sono interamente realizzati in acciaio inox per un utilizzo professionale. La possibilità di variare l'avanzamento del carrello da passo/passo a continuo permette di tagliare carni con e senza osso, oltre naturalmente ad altri alimenti come gli affettati, il pesce, i formaggi e altri ancora.

Compatte e precise, estremamente versatili, le cotolettatrici ABM, grazie al ridotto ingombro e alla semplice installazione, sono ideali per i reparti di salumeria, di macelleria, di centri lavorazioni carni e di supermercati di grandi e di medie dimensioni.

Dotate di un sistema automatico di taglio, con regolazione dello spessore anche durante il funzionamento, le cotolettatrici ABM garantiscono un risultato perfetto anche per i piccoli spessori.

La particolarità della lama permette un'incisione ben definita.

Le lame sono facilmente asportabili in tutta sicurezza.

Tutte le cotolettatrici ABM sono conformi alle normative CE in materia di igiene e sicurezza.

ABM chop cutters designed to cut perfectly meat with and without bones.

The ABM chop cutters line is made up of two models with different cutting capacity and productivity.

Both models are entirely in stainless steel for a professional use. The possibility of adjust the carriage travel from step by step pushing system to continue one, allows to cut meat with and without bone, as well as other products such as cured meat, fish, cheese and so on.

Heavy duty and perfect cutting, compact and easily to install, the machine matches medium and large supermarkets as well as the butchers shops, delicatessen and meat processing centers.

The automatic cut advanced system, assures the thickness regulation slice even while the machine is working, guarantees a high precision cut, especially the fine cuts.

The blade's peculiarity allows a well-defined incision.

The blades are easily removed in complete safety.

The ABM chop cutters meet the requirement of the applicable EC directives - CE marking.



ABM 650

Cotolettatrice / Chop cutter



DOTAZIONI DI SERIE

- Struttura completamente in inox, con porta fissa o basculante
- Taglia 175 porzioni al minuto, con regolazione dello spessore anche durante il funzionamento
- Posizionamento manuale e ritorno automatico del pressamerce.
- Pannello comandi dotato di coperchio di protezione
- Lame smontabili
- Facilità nella pulizia: completamente lavabile con getto a pressione

STANDARD EQUIPMENT

- *Stainless steel frame with tipping or fixed door*
- *Provides 175 cutting speed per minute, adjustable slicers thickness*
- *Manual positioning and automatic programmable carriage travel return*
- *Control panel protection*
- *Removable blades*
- *Adapted to high pressure cleaning*

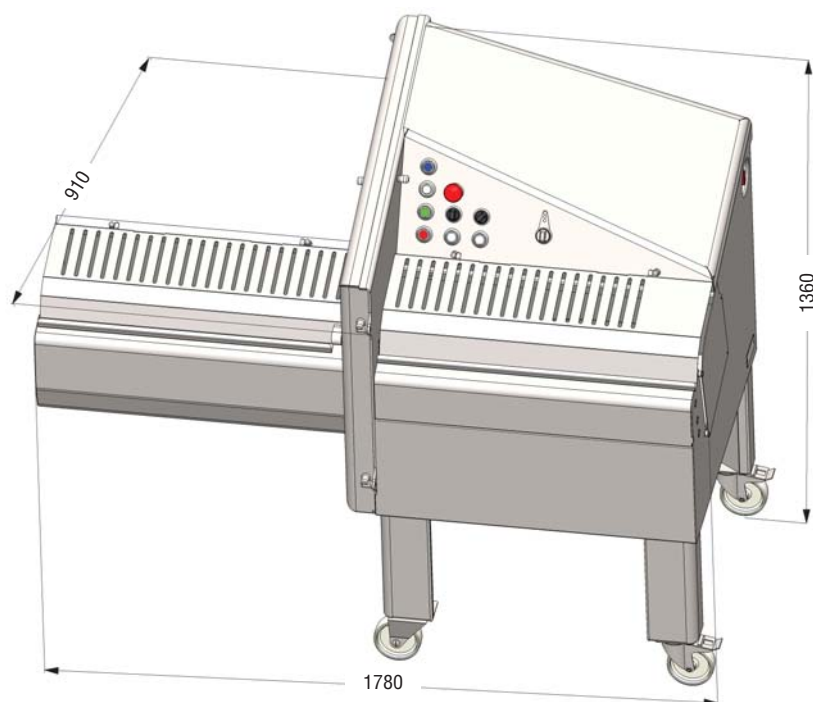

SPECIFICHE TECNICHE / TECHNICAL SPECIFICATION

Capacità taglio	<i>Cutting capacity</i>	260 x 230 x 690 mm
Motore hp	<i>Motor power hp</i>	3 hP
Voltaggio	<i>Voltage</i>	230/400V, 50hz
Comandi bassa tensione	<i>24 Volts control panel</i>	√
Protezione acqua	<i>Water proof</i>	IP 54
Peso netto	<i>Net weight</i>	280 kg
Peso imballato	<i>Packed weight</i>	315 kg
Dimensioni imballo	<i>Packing dimension</i>	1300 x 850 x 1900 mm



ABM 700

Cotolettatrice / Chop cutter



DOTAZIONI DI SERIE

- Struttura completamente in inox
- 1 velocità di taglio: 180 tagli al minuto
- Regolazione dello spessore durante il funzionamento
- Ritorno automatico programmato del carrello
- Dotata di un avanzato sistema idraulico: questo sistema è stato concepito per un utilizzo continuativo in condizioni difficili (umidità e freddo)
- Spostabile facilmente grazie alle 4 ruote
- Smontabile e completamente lavabile con getto a pressione

OPTIONAL

- Lama liscia

STANDARD EQUIPMENT

- *Stainless steel frame*
- *1 cutting speed: 180 cuts/minute*
- *Adjustable slicer thickness*
- *Carriage's automatic set up return*
- *Hydraulic advance system: necessary for an intensive use in heavy conditions (humidity and cold)*
- *Stands on four locking wheels, easy to move*
- *Easily dismantled and adapted to high pressure watering cleaning*

OPTIONAL

- *Smooth blade*

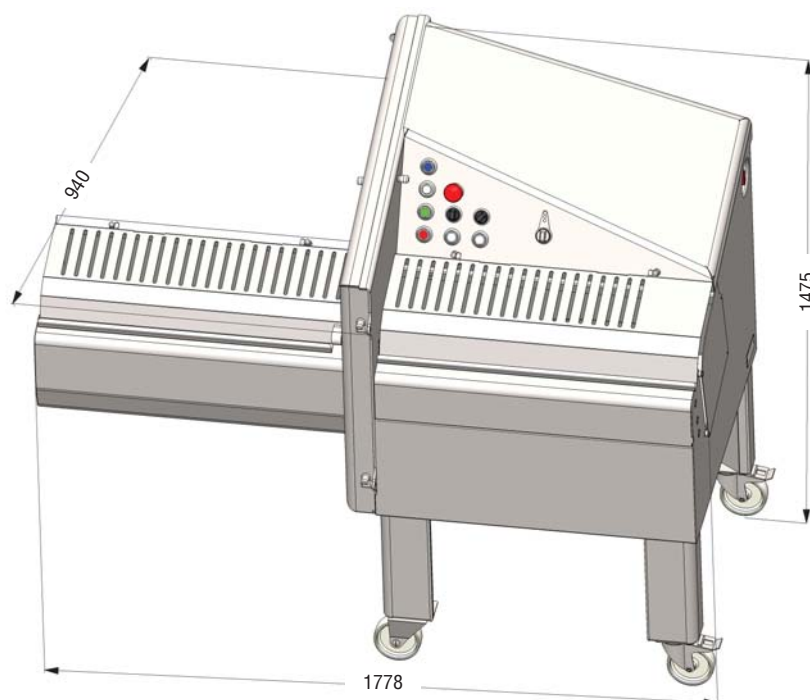

SPECIFICHE TECNICHE / TECHNICAL SPECIFICATION

Capacità taglio	<i>Cutting capacity</i>	260 x 250 x 720 mm
Motore hp	<i>Motor power hp</i>	4 hP
Comandi bassa tensione	<i>24 Volts control panel</i>	√
Protezione acqua	<i>Water proof</i>	IP 65
Dimensioni	<i>Sizes</i>	1778 x 940 x 1475 ht
Peso netto	<i>Net weight</i>	315 kg
Peso imballato	<i>Packed weight</i>	350 kg



TRITACARNE

MEAT MINCER / MIXER GRINDER





I tritacarne professionali ABM sono attrezzature adatte per diverse situazioni di lavoro dal piccolo laboratorio ai supermercati, sino alle mense e grandi ipermercati.

La gamma dei tritacarne ABM si suddivide in tre grandi famiglie: le macchine da banco dalla capacità produttiva ideale per negozi e cucine, le macchine da terra con la funzione anche di impastatrice, le macchina BIRO adatte per grandi volumi.

Tutti i tritacarne sono realizzati in acciaio inox e sono progettati per essere produttivi e resistenti nel tempo.

Le macchine da banco sono completamente smontabili per una semplice pulizia.

Il motore è trifase o monofase con comandi di attivazione a bassa tensione.

Le macchine da terra hanno la funzione ulteriore di impastatrice con differenti capacità di carico e di lavoro.

Anche questi modelli sono facilmente accessibili per potere procedere alle fasi di manutenzione e pulizia ordinaria.

Tutti i tritacarne ABM sono conformi alle normative CE in materia di igiene e sicurezza.

The ABM professional meat mincers are suitable equipment for various working area from the small laboratory to the supermarkets up to canteens and large hypermarkets.

The ABM meat grinder range is made up of three large families: the bench-top machine, ideal for shops and kitchens, the floor machines with the kneader feature as well, BIRO machine suitable for continuous intensive operation.

All the mincers are stainless steel machines, long life and heavy-duty body.

Bench-top meat mincers can be completely disassembled for easy cleaning.

The motor is three-phase or single-phase with low voltage controls.

The floor meat mixers have the additional function of mixing machine with different load capacities.

Those models are friendly use, easily cleaning for the ordinary maintenance.

ABM meat mincers meet the requirement of the applicable EC directives - CE marking.



TC Y 32 GD AUTO

Tritacarne / Mixer Grinder

*Made in
ABM*

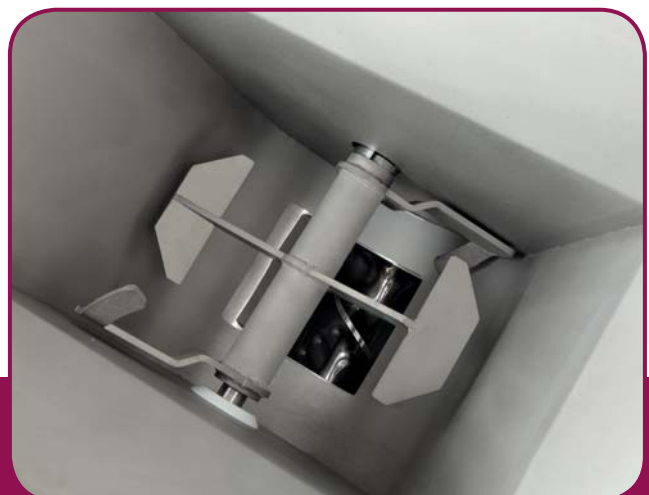

DOTAZIONI DI SERIE

- Tritacarne e mescolatore professionale automatico
- Da pavimento, carrellato
- Struttura in acciaio inox aisi 304
- Gruppo di macinazione e pala mixer smontabili facilmente per una migliore pulizia
- Tramoggia asportabile
- Macinazione e miscelazione alimentate da due motori indipendenti
- Comando a pedale incluso
- Inversione di marcia

STANDARD EQUIPMENT

- Professional auto meat mincer and mixer grinder
- Floor wheeled
- Aisi 304 stainless steel body
- Mincing set and paddle easily removable for quick cleaning
- Removable hopper
- Grinding and mixing unit activated by two independent motors
- Foot pedal control included
- Reverse push button

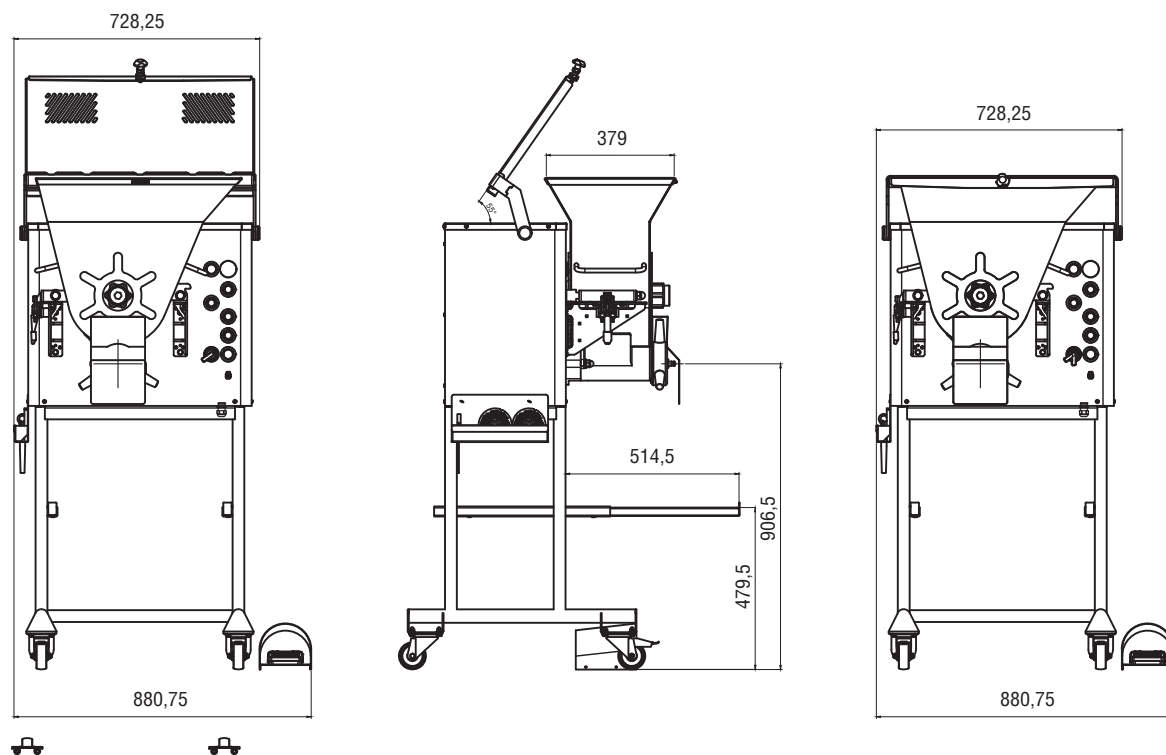

SPECIFICHE TECNICHE / TECHNICAL SPECIFICATION		TC 32 GD AUTO
Produzione oraria kg/h	Hourly output kg/h	750
Potenza motore kw macinazione/miscelazione	Motor power kw mincer/mixer	2,2 / 0,75
Capacità vasca L	Bowl capacity L	45
Dimensioni imballo mm	Packing dimension mm	729 x 880 x 1459 ht
Peso kg	Weight kg	170



TK 32

Tritacarne / Meat mincer



DOTAZIONI DI SERIE

- Tritacarne professionali entry-level
- Struttura in acciaio inox aisi 304
- Riduttore con vite senza fine
- Gruppo di macinazione in acciaio inox
- Bloccaggio laterale del gruppo di macinazione
- Comandi laterali
- Tramoggia in acciaio inox
- Motori ventilati monofase o trifase
- Comandi a bassa tensione. Nvr

STANDARD EQUIPMENT

- Professional entry-level meat mincers
- Aisi 304 stainless steel body
- Endless screw motor reducer
- Stainless steel mincing group
- Side locking of the mincing group
- Side control panel
- Stainless steel hopper
- 1-phase or 3 - phase motor
- Low voltage controls. Nvr

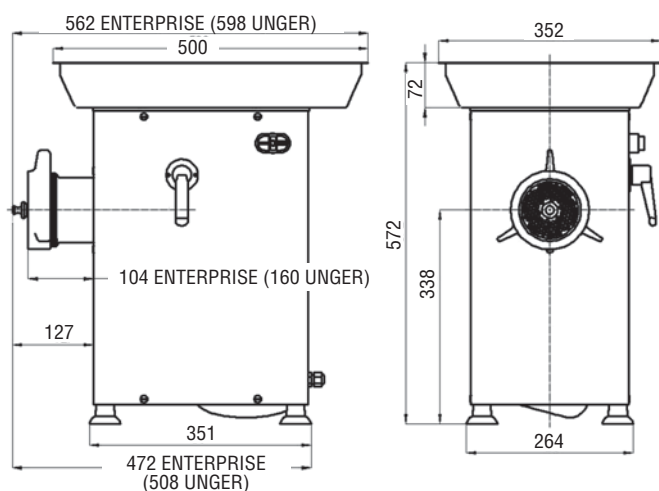

SPECIFICHE TECNICHE TECHNICAL SPECIFICATION		TK 32
Tensione di alimentazione	<i>Power source</i>	Monofase - 1 phase 230V Trifase - 3 phase 400V
Potenza motore	<i>Motor power</i>	1,8 kW (2,5 HP) Monofase e trifase 1,8 kW (2,5 HP) 1 phase and 3 phase
Assorbimento	<i>Electrical absorption</i>	11A Monofase e 3A Trifase 11A 1 phase and 3A 3 phase
Livello di rumorosità	<i>Sound power level</i>	58 dBA
Temperatura di impiego	<i>Temperature</i>	5°C - 35°C
Struttura	<i>Frame</i>	Inox/SS AISI 304
Grado di protezione	<i>Protection degree</i>	IP 53
Produzione oraria	<i>Output / h</i>	500 kg
Dimensioni mm	<i>Dimensions mm</i>	320 x 460 x 500
Peso netto	<i>Net weight</i>	35 kg
Peso imballato	<i>Gross weight</i>	38 kg

TK 22/32 REF

Tritacarne refrigerati / Refrigerated meat mincer



DOTAZIONI DI SERIE

- Grande versatilità in dimensioni super compatte
- Ideali per laboratori di macelleria di medie dimensioni, supermercati, per la ristorazione, per le comunità
- Tritacarne refrigerati professionali
- Struttura in acciaio inox AISI 304
- Riduttore con vite senza fine
- Gruppo di macinazione in acciaio inox microfuso
- Bloccaggio gruppo di macinazione laterale
- Comandi frontali
- Tramoggia fissa
- Refrigerazione della tramoggia, del collo di alimentazione e del gruppo di macinazione
- Comandi a bassa tensione. NVR

STANDARD EQUIPMENT

- *Great versatility thanks to the very compact dimensions*
- *Ideally suited to medium-sized meat laboratories, supermarkets, catering and restaurants*
- *Professional refrigerated meat mincers*
- *AISI 304 stainless steel body*
- *Endless screw motor reducer*
- *Mincing group, in melting stainless steel*
- *Side locking of the mincing group*
- *Front control panel*
- *Fixed hopper*
- *Refrigerated parts: hopper, feeding tube and mincing group (by compressor)*
- *Low voltage controls - NVR*

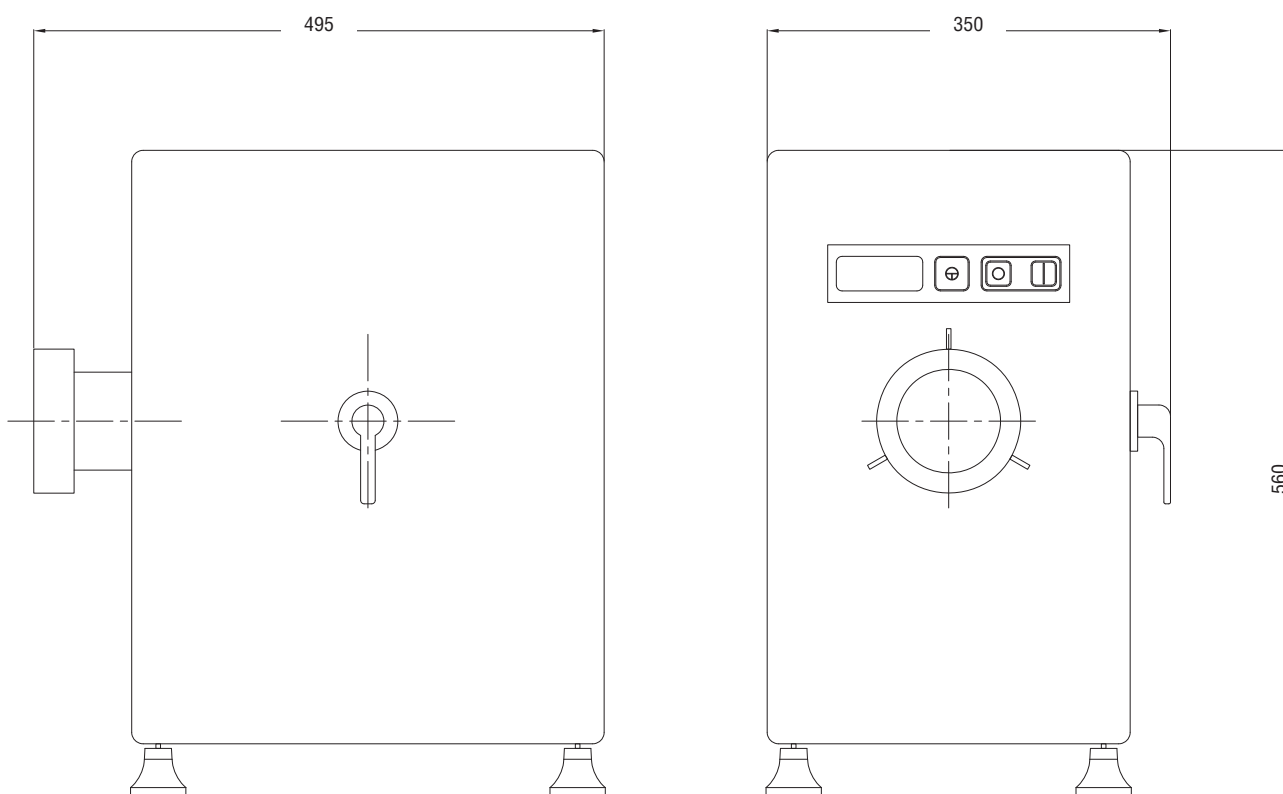

SPECIFICHE TECNICHE / TECHNICAL SPECIFICATION		TK 22	TK 32
Produzione oraria kg/h	<i>Hourly Output</i>	280	450
Potenza motore Kw	<i>Motor power kw</i>	1,1	1,87
Dimensioni mm	<i>Dimensions mm</i>	270 x 410 x 545	350 x 530 x 555
Massa kg	<i>Machine weight kg</i>	43	56



TCD 32

Tritacarne
Meat mincer

TCD 22/32 REF

Tritacarne refrigerato
Refrigerated meat mincer

TCD 32 STANDARD



TCD 22/32 REFRIGERATO/REFRIGERATED



TCD 32 STANDARD

DOTAZIONI DI SERIE

- Tritacarne professionale da banco
- Struttura in acciaio inox AISI 18-10
- Gruppo di macinazione in acciaio inox
- Riduttore a bagno di grasso
- Struttura smontabile
- Sistema enterprise
- Comandi laterali

STANDARD EQUIPMENT

- Professional table top mincer
- Stainless steel body
- Stainless steel mincing assembly
- Oil bath speed reducer ,permanently oiled
- Dismantling body
- Cutting system: enterprise
- Side control panel

TCD 22-32 REFRIGERATO / REFRIGERATED

DOTAZIONI DI SERIE

- Tritacarne professionale refrigerante
- Struttura in acciaio inox AISI 18-10
- Gruppo di macinazione in acciaio inox
- Riduttore a bagno di grasso
- Comandi laterali
- Sistema enterprise
- Mediante un compressore ermetico avviene il sistema di refrigerazione
- Termostato elettronico sul display generale - Gaz R134

STANDARD EQUIPMENT

- Professional refrigerated meat mincer
- Stainless steel body
- Stainless steel mincing assembly
- Oil bath speed reducer, permanently oiled
- Side control panel
- Cutting system: enterprise
- Refrigeration by hermetic compressor and static cold
- Digital display electronic thermostat - Gaz R134

TCD 32 STANDARD

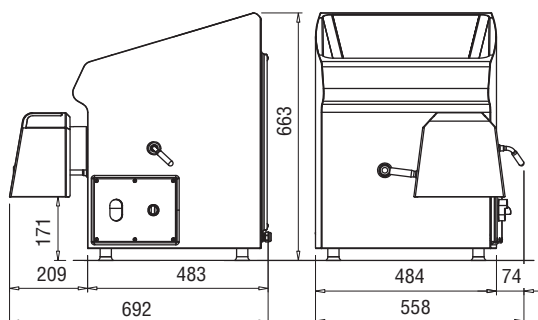

TCD 22 REFRIGERATO/REFRIGERATED

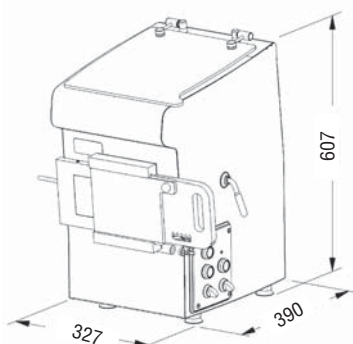

TCD 32 REFRIGERATO/REFRIGERATED

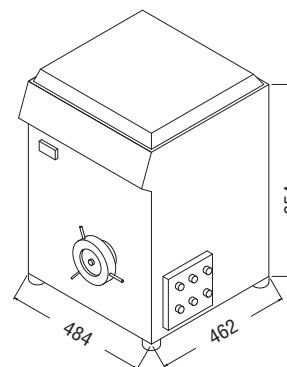

SPECIFICHE TECNICHE / TECHNICAL SPECIFICATION		TCD 32	TCD 22 REF	TCD 32 REF
Produzione kg/h	<i>Output kg/h</i>	500	300	500
Capacità vasca L	<i>Bowl capacity L</i>	20 L	5 L	10 L
Motore	<i>Motor</i>	3 CV - 2,2 KW	1,5 CV - 1,1 KW	3 CV - 2,2 KW
Alimentazione	<i>Power Source</i>	TRIFASE 400V, 50 HZ	TRIFASE 400V, 50 HZ	TRIFASE 400V, 50 HZ
Piastra diametro	<i>Plate's diameter</i>	5 mm	3 mm	5 mm
Peso Kg	<i>Machine's Weight</i>	70 kg	65 kg	85 kg



D50 L / D105 L / D160 L AUTOMATIC

Tritacarne automatici / Automatic mixer grinder

D50 L



D105 L
D160 L



DOTAZIONI DI SERIE

- Robusto e silenzioso
- Costruito completamente in acciaio inox 18-10
- 2 motori separati, il primo per tritare il secondo per mescolare
- Sistema di taglio enterprise
- Pale mescolatrici
- Facilità per lo scarico prodotto
- Facilità nella pulizia
- Tavolo di supporto con ruote (per D50L)

STANDARD EQUIPMENT

- Heavy duty and silent
- Entirely in stainless steel 18-10
- 2 motors, the first one for mincing and the second one for mixing
- Cutting system: enterprise
- Mixing paddle
- Easily unloading
- Very easy to clean
- Support table with wheels (for D50L)

D50 L AUTOMATIC

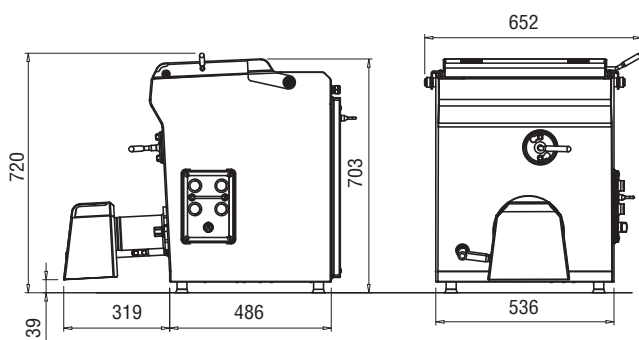

D105 L AUTOMATIC

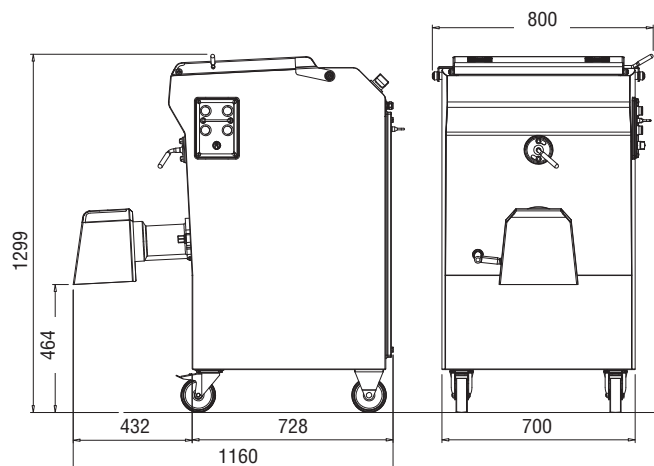

D160 L AUTOMATIC

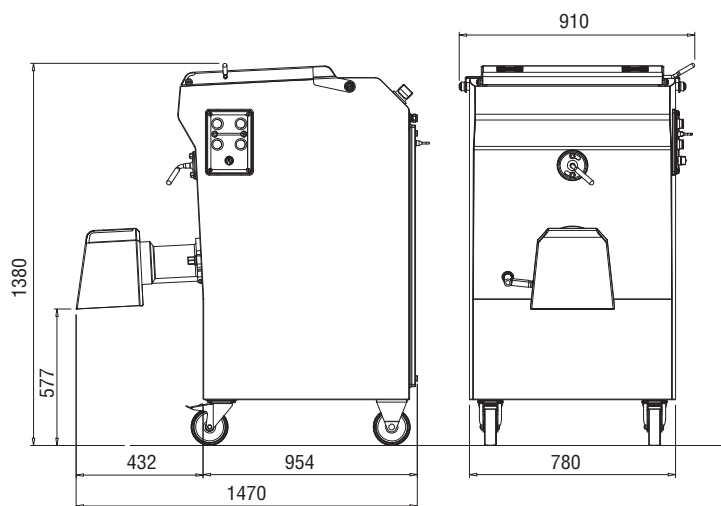

SPECIFICHE TECNICHE / TECHNICAL SPECIFICATION		D50 L AUTOMATIC	D105 L AUTOMATIC	D160 L AUTOMATIC
Produzione oraria kg	<i>Hourly output kg</i>	600	1000	2000
Alimentazione	<i>Power source</i>	Trifase / 3 Phase 400V, 50 hz	Trifase / 3 Phase 400V, 50 hz	Trifase / 3 Phase 400V, 50 hz
Motore tritacarne	<i>Mincer motor power</i>	2 CV (1,5 Kw)	5,5 CV (4 Kw)	10 CV (7,5 Kw)
Motore impastatrice	<i>Mixing motor power</i>	0,75 CV (0,55 Kw)	1,5 CV (1,1 Kw)	1,5 CV (1,1 Kw)
Capacità vasca	<i>Hopper capacity</i>	50 L	105 L	160 L
Peso macchina	<i>Machine's weight</i>	90 kg	150 kg	350 kg



AFMG 24 / AFMG 52

Tritacarne / Mixer Grinder

AFMG 24



AFMG 52



AFMG 24

DOTAZIONI DI SERIE

- Resistente tramoggia con coperchio, pale, struttura e piedini in acciaio inox e volantino in acciaio inox
- Magneti termici e comandi in bassa tensione protetti all'acqua.
- Trasmissione a catena per uso continuo con cuscinetti a rulli conici.
- Sistema di guida volantino con pale tritacarne indipendenti in acciaio inox
- Interfaccia motore ad ingranaggio conduttore.
- Nessun riscaldamento prodotto e nessun pre-taglio del prodotto
- Coperchio con blocco di sicurezza magnetico sulla tramoggia

STANDARD EQUIPMENT

- *The heavy duty stainless steel hopper, frame, and legs*
- *Hot tin dipped cast iron bowl, ring, and auger*
- *Watertight magnetic with thermal overload and under voltage protection*
- *Continuous roller chain drive with tapered roller bearings*
- *Belt auger drive system with independent grind paddle - stainless steel 2nd grind paddle with hook, spurt guard*
- *Heavy duty motor interface gear drive system.*
- *No warming product and no pre cutting food processed*
- *Magnetic safety interlock on hopper lid*

AFMG 52

DOTAZIONI DI SERIE

- Resistente tramoggia con coperchio, pale, struttura e piedini in acciaio inox, volantino in acciaio inox
- Coperchio con blocco di sicurezza magnetico sulla tramoggia
- Magneti termici e comandi in bassa tensione protetti all'acqua
- Trasmissione a catena per uso continuo con cuscinetti a rulli conici
- Sistema di guida volantino con pale tritacarne indipendenti
- Interfaccia motore ad ingranaggio conduttore
- Nessun riscaldamento prodotto e nessun pre-taglio del prodotto

STANDARD EQUIPMENT

- *Heavy duty stainless steel hopper, lid, paddle, frame and legs*
- *Watertight magnetic with thermal overload and under voltage protection*
- *Continuous roller chain drive with tapered roller bearings*
- *Belt auger drive system with independent grind paddle*
- *Heavy duty motor interface gear drive system*
- *No warming product and no pre cutting food processed*
- *Magnetic safety interlock on hopper lid*

AMFG 24

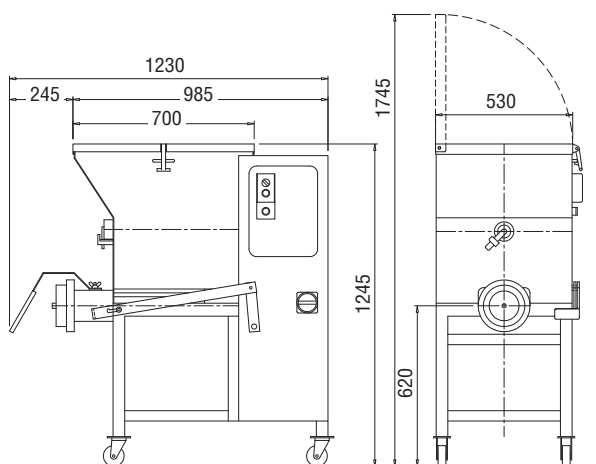

AMFG 52

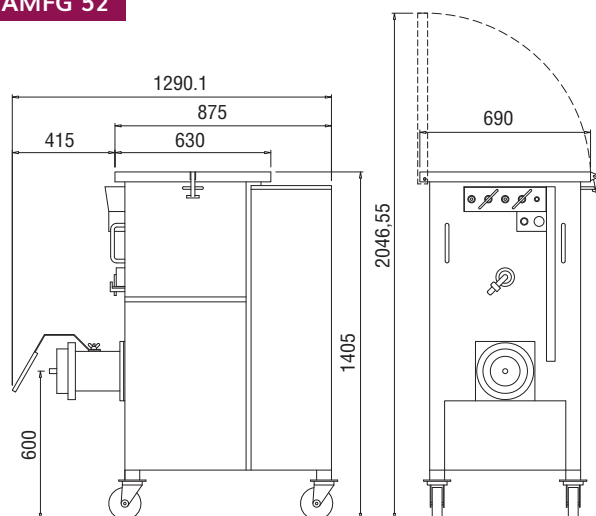

SPECIFICHE TECNICHE / TECHNICAL SPECIFICATION		AFMG 24	AFMG 52
Produzione kg minuto	<i>Grinding capacity kg min</i>	29	45,5
Capacità vasca kg	<i>Hopper kg</i>	66	91
Diam bocca mm	<i>Bowl diam mm</i>	32	130
Motore principale kw	<i>Motor kw</i>	3,7	5,6
Comandi	<i>Start/stop</i>	24 volts	24 volts
Trasmissione	<i>Trasmission</i>	Riduttore/gear	Riduttore/gear
Dimensioni mm	<i>Dimensions mm</i>	527 x 1029 x 1251 ht	690 x 1290 x 1405 ht
Peso kg	<i>Weight kg</i>	276	343



CUBETTATRICI DICERS





Le cubettatrici ABM hanno la funzione di trasformare carni, salumi, pesce, formaggio, frutta e verdura in cubetti, strisce, dadini e scaglie.

La linea di cubettatrici si compone di due modelli con differenti capacità di taglio e produttività.

Realizzate in acciaio inox, entrambe le cubettatrici soddisfano gli alti standard richiesti dalle normative in termini di sicurezza e garantiscono una incisione netta e precisa di ogni tipo di alimento. I gruppi di taglio offrono un'ampia gamma di configurazioni a scelta: cubetti, fettine, julienne, scaglie, dadini, ecc.

Il modello più compatto offre un sistema di avanzamento idraulico e robuste griglie in acciaio inox.

Il modello più potente garantisce tempi di attesa ridotti, grazie alla camera di precarico e permette la lavorazione a basse temperature.

Entrambe le macchine sono di facile smontaggio e in totale sicurezza.

Tutte le cubettatrici ABM sono conformi alle normative CE in materia di igiene e sicurezza.

The ABM dicers have the purpose to turn the meat and cured meat, sausage, fish, cheese, fruit and vegetables into cubes, strips, flakes, gyros, shawarma and kebab.

The dicer line is made up of two models with different cutting capacity and productivity.

Stainless steel machines, both dicers meet the high safety standard requirement and guarantee a smooth and clean edges cut of meat or any other kind of food. The cutting tool offers a wide range of configurations from cubes to minced meat, strips, gyros, shawarma, kebab etc.

The heavy duty machine, MS 90, offers a hydraulic feed system and stainless steel cutting grids of different sizes.

Furthermore, is provided with a preload chamber and allows processing food at low temperatures.

Both machines are easy to disassemble and totally safe.

ABM dicers meet the requirement of the applicable EC directives - CE marking.

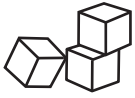

MOD 72

Cubettatrice / Dicer



DOTAZIONI DI SERIE

- Macchina da banco
- Completamente in acciaio inox
- Fornita di una griglia di taglio standard in acciaio inox a scelta fra 8x8 mm e 24x24 mm
- Robustissime griglie di taglio in acciaio inox su richiesta: 9x9mm, 18x18 mm, 36x36mm
- Ideale per produrre cubetti, fettine, julienne, scaglie e dadini
- Avanzamento idraulico

STANDARD EQUIPMENT

- Table top cutting machine
- Entirely stainless steel
- Different cube sizes are possible due to various stainless steel grid sets: 8x8 mm and 24x24 mm in stock
- 9x9 mm, 18x18 mm and 36x36 mm, grid sets on request
- Ideal for the productin of cubes, minced meat, strips, tartar, giros, shawarma and vegetables
- Hydraulic advance

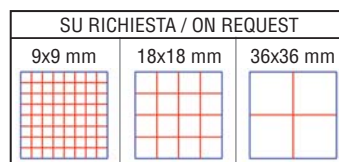
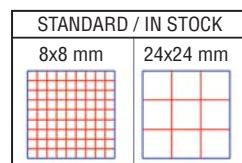
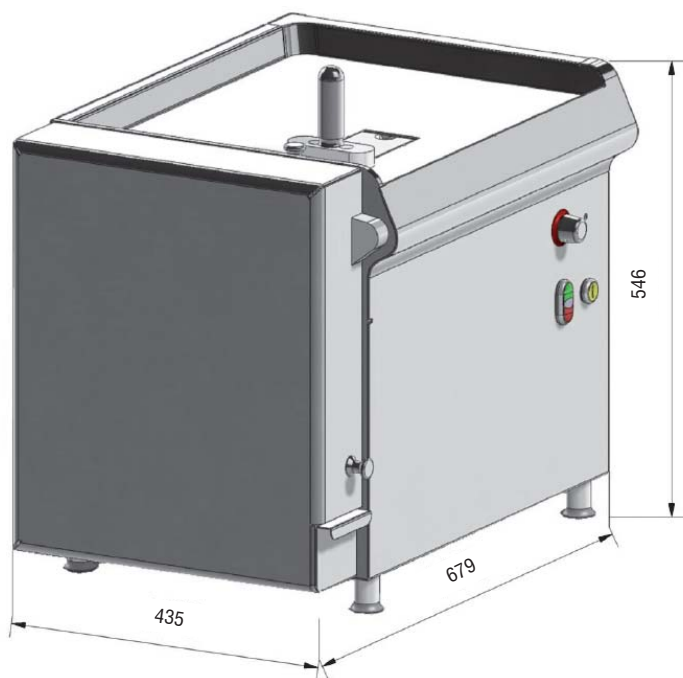

SPECIFICHE TECNICHE / TECHNICAL SPECIFICATION

Capacità di taglio	Chamber size 72 x 72 x 200 mm	(circa /about 1 kg)
Portata media	Average output	2 Kg / min
Potenza coltelli	Knives power	0,75 kw
Avanzamento regolabile	Adjustable advance	1 a 60 mm
Potenza avanzamento	Advance power	0,55 kw
Velocità di taglio	Blade speed	145 tagli/ min
Motore	Motor power	400 V Trifase + neutro
Dimensioni	Sizes	435 x 679 x 546
Peso netto	Weight	122.5 kg



MS 90

Cubettatrice / Dicer

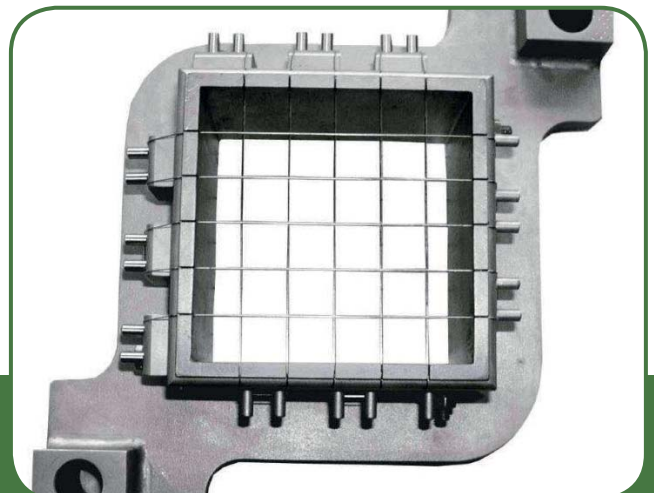

DOTAZIONI DI SERIE

- Fissaggio griglie di taglio velocissimo e stabile
- Tempi di attesa ridotti grazie alla camera di precarico
- Pannello comandi con avviso prontezza carico
- Regolazione automatica della lama dopo ogni ciclo di taglio
- Gruppi taglio carne, salumi, pesce, verdura e frutta disponibili fra: 4x4, 5x5, 6x6, 7x7, 8x8, 10x10, 13x13, 15x15, 18x18, 22x22, 30x30, 45x45mm
- Temperatura minima di taglio -3°
- Gruppo taglio smontabile per la pulizia senza ausilio di chiavi

STANDARD EQUIPMENT

- *Ergonomic single-handed operation with lengthwise chamber opening*
- *Time saving, double chamber system assures loading and dicing together*
- *Visual signal for loading readiness*
- *Automatic positioning of the slice-cut knife after each cutting cycle*
- *Extra durable cutting grid sets at your choice: 4x4, 5x5, 6x6, 7x7, 8x8, 10x10, 13x13, 15x15, 18x18, 22x22, 30x30, 45x45 mm*
- *Processing temperature up to -3°C*
- *Dismantable grid set for cleaning whitout tools*

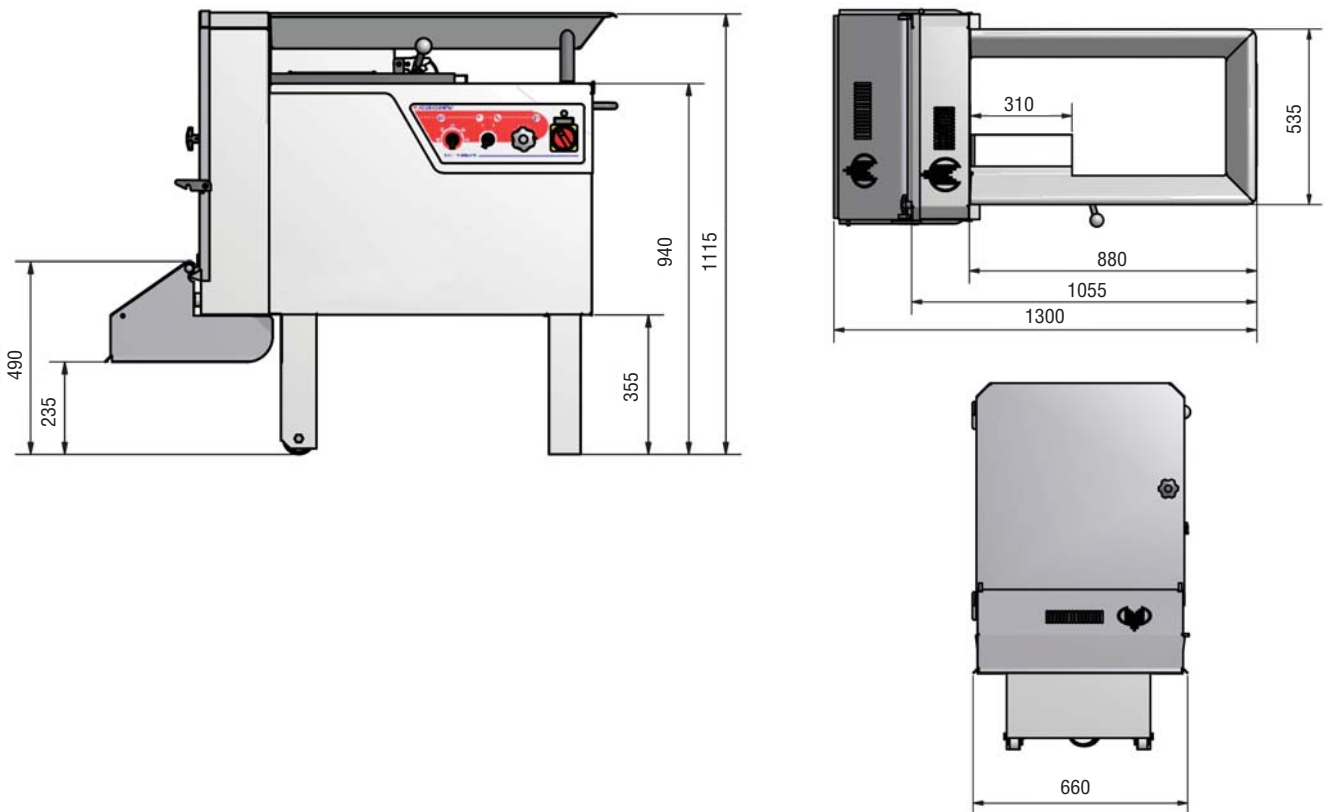

SPECIFICHE TECNICHE / TECHNICAL SPECIFICATION

Carico massimo	<i>Throughput</i>	Max. 950 kg/h
Capacità di taglio	<i>Chamber size</i>	90 x 90 x 310
Alta produttività	<i>Hight output</i>	Fino a 560 pezzi/min.
Sezione taglio ottenibile	<i>Chamber size</i>	Min. 4x4 mm
Lunghezza taglio regolabile	<i>Cutting length</i>	0-45 mm
Motore kw	<i>Motor power</i>	2,6
Comandi bassa tensione	<i>Low tension devices</i>	Si
Protezione acqua	<i>Waterproof</i>	Ip65
Peso	<i>Weight</i>	260 kg



CUTTERS

CUTTERS





I cutter ABM sono ideali per tagliare, tritare, macinare ed emulsionare.

La linea dei cutter ABM si compone di due modelli con differente capacità produttiva.

I nostri cutter sono realizzati in acciaio inox; nelle due diverse capacità da 23 e da 45 litri, sono macchine professionali potenti e robuste.

Vantano entrambi uno spazio d'ingombro coperchio/lame ridotto, assicurando l'emulsione senza riscaldare il prodotto, un foro di scarico dell'acqua integrato nella vasca e due motori lame/vasca indipendenti a due velocità.

Mentre la macchina più piccola, da 23 litri, ha un tavolo di supporto incluso, quella più capiente da 45 litri è caratterizzata dall'inversione di marcia delle lame per l'uso impastatrice che permette di avere due macchine in una.

Tutti i cutter ABM sono conformi alle normative CE in materia di igiene e sicurezza.

ABM cutters are ideal for cutting, chopping, grinding and emulsifying.

The ABM cutter line is made up of two models with different production capacity.

Our cutters are stainless steel heavy duty machines; with different capacity of 23 and of 45 liters, they are professional machines.

Both types have the minimum space between the bowl and the knives allowing to produce any fine stuffing without heating the product, a water drain hole integrated in the bowl and 2 independent motors for knives and bowls with 2 different speeds.

While the smaller 23-liter machine has a support table included, the larger one from 45 liters marks out the inversion of the blades for the kneading use, which allows to have two machines in one, collecting the function of the cutter and the kneader at best.

All ABM cutters meet the requirement of the applicable EC directives - CE marking.



23L / 45L

Cutters / Cutters

23 L



45 L



CUTTER 23L

DOTAZIONI DI SERIE

- Costruzione completamente in inox
- Spazio ingombro coperchio / lame ridotto
- Testata lame: 6 - riducibile a 3
- 2 Motori - lame/vasca - indipendenti a due velocità
- Foro scarico acqua integrato nella vasca
- Tavolo di supporto incluso
- Facilità nella pulizia

STANDARD EQUIPMENT

- Entirely in stainless steel
- Minimum space between the bowl and the knives
- Equipped with 6 knives - reducible to 3
- 2 knives speed / 2 bowl speed motors
- Water drain hole integrated in the bowl
- Support table included
- Very easy to clean

SPECIFICHE TECNICHE / TECHNICAL SPECIFICATION

Capacità vasca	<i>Bowl capacity</i>	23 L
Alimentazione motore	<i>Power</i>	Trifase, 400V, 50 Hz
Motore vasca	<i>Bowl motor power</i>	0,4-0,5 kw
Motore lame	<i>Blades motor power</i>	3,3-4,4 kw
Velocità vasca	<i>Bowl speed</i>	12/24 giri/min.
Velocità lame	<i>Blades speed</i>	1500-3000 giri/min.
Peso	<i>Weight kg</i>	260 kg

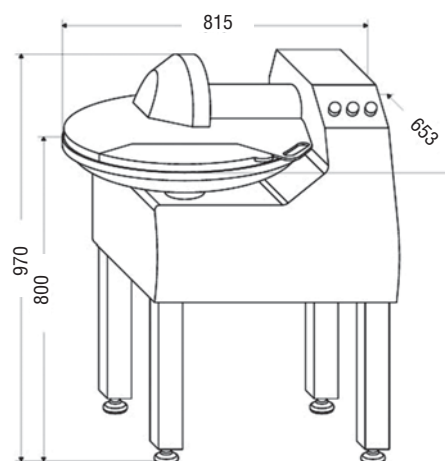

CUTTER 45L

DOTAZIONI DI SERIE

- Costruzione completamente in inox
- Spazio ingombro coperchio / lame ridotto
- 2 Motori - lame/vasca - indipendenti a due velocità
- Foro scarico acqua integrato nella vasca
- L'inversione marcia lame per uso impastatrice
- Dotato di 6 coltelli a velocità regolabile, grazie al variatore
- Comandi in bassa tensione 24 Volts
- Facilità nella pulizia

STANDARD EQUIPMENT

- Entirely in stainless steel
- Minimum space between the bowl and the knives
- 2 knives speed / 2 bowl speed motors
- Water drain hole integrated in the bowl
- Equipped with 6 knives: adjustable - knives speed thanks to its variator - kneader activation
- Low voltage, 24V commands
- Very easy to clean

SPECIFICHE TECNICHE / TECHNICAL SPECIFICATION

Capacità vasca	<i>Bowl capacity</i>	45 L
Alimentazione motore	<i>Power</i>	Trifase, 400V, 50 Hz
Motore vasca	<i>Bath motor power</i>	0,47-0,58 kw
Motore lame	<i>Blades motor power</i>	15cv (11kv)
Velocità vasca	<i>Bowl speed</i>	8/16 giri/min.
Velocità lame	<i>Blades speed</i>	1000-3600 giri/min.
Velocità marcia lame per uso impastatrice	<i>Mixing reverse blade speed</i>	150-300 giri/min.
Peso	<i>Weight kg</i>	395 kg

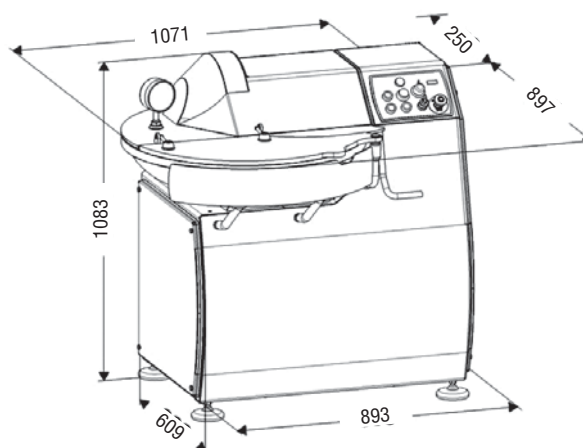



IMPANATRICI BATTER BREADING MACHINE





Macchine automatiche per l'infarinatura in continuo di prodotti alimentari.

La linea delle impanatrici ABM si compone di 3 modelli che si differenziano per dimensioni e capacità produttive:

COMPACT: macchina da banco, compatta ed efficace.

MINI: macchina da terra con supporto su ruote per una semplice ed efficace infarinatura e impanatura automatica

PRACTIC: macchina da terra, ideale per produzioni industriali, completa di serbatoio panatura e serbatoio pastella per il rilascio continuo e graduale durante la produzione.

Progettate e realizzate interamente in acciaio inox, facilmente smontabili per un processo di sanificazione e pulitura veloce e completo che riduce significativamente il tempo d'impiego dell'operatore.

Le macchine ottimizzano i costi di produzione e migliorano notevolmente il margine del prodotto.

Tutte le impanatrici ABM sono conformi alle normative CE in materia di igiene e sicurezza.

Automatic batter breading machines for continuous use.

The ABM batter breading line have 3 models that varies according to the dimensions and the production required:

COMPACT: bench-top machine, compact and efficient.

MINI: free-standing machine with support on wheels for an easy and efficient battering and breading process.

PRACTIC: floor machine, ideal for industrial use, completed with breading feeder and battering feeder for a continuous use and a gradual release of product during the process.

Designed and manufactured entirely in stainless steel, fully dismantled for a complete and easy cleaning, reduces significantly the operator's working time.

The machines optimize the production costs and significantly improve the product's margins.

ABM batter breading meet the requirement of the applicable EC directives - CE marking.



COMPACT / MINI PRACTIC 240

Impanatrici / Batter breading machine

COMPACT



MINI



PRACTIC 240



SPECIFICHE TECNICHE / TECHNICAL SPECIFICATION		COMPACT	MINI	PRACTIC 240
Capacità utile prodotto - mm	<i>Useful width - mm</i>	150	150	240
Velocità nastro - minuto	<i>Conveyor speed - minute</i>	10 mt	9 - 15 mt	9 - 15 mt
Produzione ora - pz	<i>Production hour - pcs</i>	2000	2000	3000 - 4000
Altezza max prodotto	<i>Max thickness</i>	40 mm	40 mm	40 mm
Inversione marcia scarico pane fine lavoro	<i>Inverter for unloading bread</i>	√	√	√
Motore kw	<i>Motor power kw</i>	1,20	1,84	1,84
Comandi bassa tensione	<i>24 Volts control panel</i>	√	√	√
Protezione acqua	<i>Water proof</i>	IP 54	IP 54	IP 54
Peso kg	<i>Weight kg</i>	55	110	150

COMPACT

DOTAZIONI DI SERIE

- Funzionamento elettrico monofase (su richiesta 120-220V, 50-60 Hz)
- Macchina da banco (tavolo supporto su richiesta)
- Completamente smontabile per facilitarne la pulizia
- Fabbricata in acciaio inox e plastiche adatte per l'industria alimentare

STANDARD EQUIPMENT

- *Single-phase electrical operation (optional 120-220V, 50-60Hz)*
- *Table Top machine (support table on demand)*
- *Can be fully dismantled for easy cleaning*
- *Made in stainless steel and suitable plastics for food industry*

MINI

DOTAZIONI DI SERIE

- Funzionamento elettrico (monofase 220 volt)
- Supporto per vassoi all'uscita
- Montata su 4 piedi con ruote inossidabili
- Completamente smontabile per facilitarne la pulizia
- Fabbricata in acciaio inox e plastiche adatte per l'industria alimentare

OPTIONAL

- Soffiatore
- Nastro dritto

STANDARD EQUIPMENT

- *Electrical operation (single-phase 220 volt)*
- *Support exit trays*
- *Assembled on 4 legs with stainless steel wheels*
- *Can be fully dismantled for an easy cleaning*
- *Made in stainless steel and suitable plastics for food industry*

OPTIONAL

- Fan
- Straight belt

PRACTIC 240

DOTAZIONI DI SERIE

- Funzionamento elettrico (monofase 220 volt).
- Alimentazione pane automatica
- Uscita piatta a 960 mm d'altezza
- Montata su 4 piedi con ruote in acciaio inossidabile.
- Completamente smontabile per facilitarne la pulizia.
- Fabbricata in acciaio inox e plastiche adatte per l'industria alimentare
- Serbatoio superiore di collante 15 l
- Agitatore per il collante
- Serbatoio superiore pane 30 kg
- Su richiesta è possibile collegare una turbina per soffiare il pane dal lato superiore

OPTIONAL

- Soffiatore

STANDARD EQUIPMENT

- *Electrical operation (single-phase 220 volt)*
- *Automatic bread feeding*
- *Flat output at 960 mm height*
- *Assembled on 4 legs with stainless steel wheels*
- *Fully dismantlable for easy cleaning*
- *Made in stainless steel and suitable plastics for food industry*
- *15-litre top-mounted batter container*
- *Batter shaker*
- *30-kilogramme top-mounted breadcrumbs container*
- *A turbine could be fitted (optionally) to blow the excess breadcrumbs on the top side*

OPTIONAL

- Fan

COMPACT

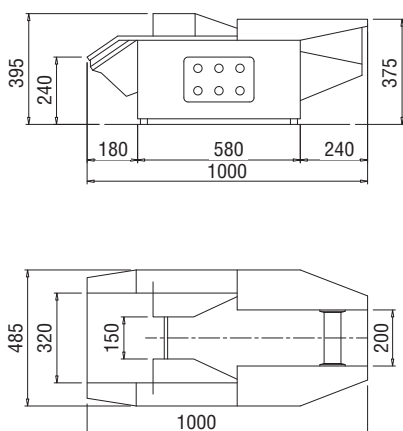

MINI

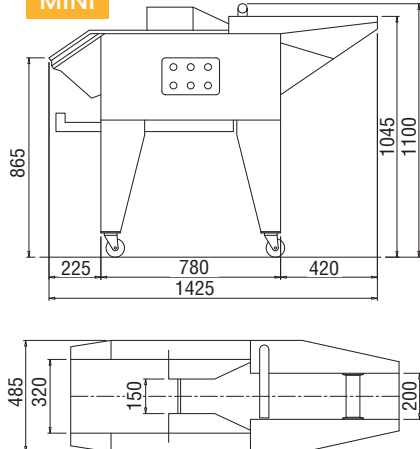

PRACTIC 240

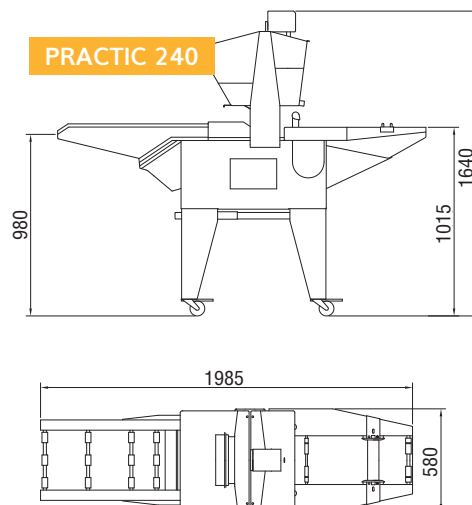



SEGAOSSI

BAND SAW MACHINE





I segaossi professionali Abm sono strumenti da taglio a nastro, ideali per industrie alimentari, macellerie, pescherie, ristoranti e mense.

La linea segaossi Abm si divide in 2 macro categorie:

Segaossi da banco: composta da 2 modelli ideali per piccole macellerie, pescherie, ristoranti e mense.

Segaossi da terra: composti da 3 modelli ideali per centri lavorazione carni e pesce, per grandi supermercati ed ipermercati, per il taglio di grandi dimensioni e per prodotti congelati.

La linea da terra è progettata e realizzata interamente in acciaio inox, adatta ad un funzionamento intensivo, tra i più affidabili della categoria soddisfa le richieste più esigenti.

Tutti i segaossi ABM sono conformi alle normative CE in materia di igiene e sicurezza.

The ABM band saws are ideal for butcher and fish shops, restaurants, canteens, frozen fish and meat industries.

The Abm band saw line is made up of 2 macro categories:

Bench top band saw: *composed of 2 models ideal for small needs like butcher and fish shops, restaurants.*

Floor band saw: *composed of 3 models ideal for meat and fish processing centers, for large supermarkets and hypermarkets, for large-size cutting and for frozen products.*

The floor line band saw, designed and manufactured entirely in stainless steel, is suitable for intensive operations, largely reliable in their ranch meets the most demanding requirements.

ABM bone saws meet the requirement of the applicable EC directives - CE marking.



1830 / 200

Segaossi / Band saws machine



1830

DOTAZIONI DI SERIE

- Robuste e facili da usare
- Corpo macchina in metallo fuso finito con verniciature al nitro o anodizzato
- Piano di lavoro in acciaio inox, tendilama registrabile, porzionatore di taglio incorporato
- Motore racchiuso in carcassa con grado di protezione IP 65.
- Con scheda autofrenante a bassa tensione 24V (normativa N.V.R.)

STANDARD EQUIPMENT

- *Heavy duty and friendly use*
- *Cast metal machine frame, nitro painted or anodized*
- *Worktop in stainless steel, adjustable tension pulley, serving setter cuts incorporated*
- *Motor enclosed in casing with IP 65 protection grade, self ventilated and self braking*
- *Low tension board 24V (low N.V.R.)*

200

DOTAZIONI DI SERIE

- Solida e robusta costruzione interamente in acciaio inox
- Pulegge in acciaio inox
- Guidalama superiore scorrevole sostenuta in posizione automatica
- Piano lavoro scorrevole per una pulizia impeccabile
- Piedini regolabili
- Motore e materiale elettrico protetto dagli schizzi d'acqua
- Motore trifase, 230/400V, 50 Hz
- Facile manutenzione e pulizia

STANDARD EQUIPMENT

- *Entirely in stainless steel 18-10, heavy duty and compact*
- *Stainless steel wheels*
- *Automatic blade tensioner and serving setter cuts*
- *Sliding upper blade guide with automatic position hold*
- *Four adjustable feet*
- *Waterproof motor and electric equipment*
- *Connection: three phase 230/400V, 50 Hz*
- *Very easy to clean*

1830

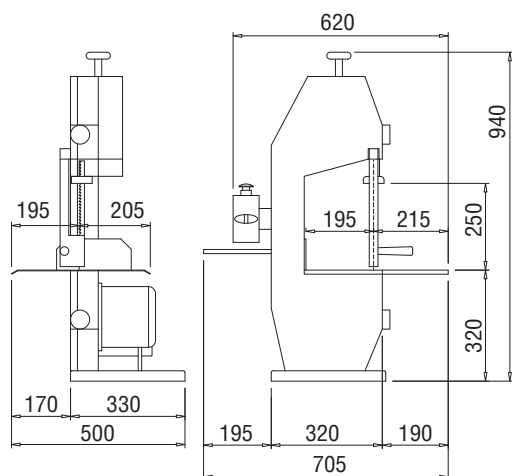

200

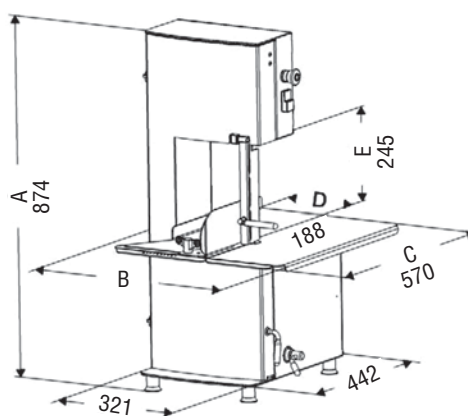

SPECIFICHE TECNICHE / TECHNICAL SPECIFICATION		1830	200
Struttura	Frame	Alu	INOX - SS
Capacità di taglio mm	Cutting capacity mm	225 x 300	190 x 245 ht
Piano lavoro mm	Work top mm	410 x 410	400 x 570
Diametro volani mm	Wheel diam mm	200	200
Sviluppo lama mm	Blade standard mm	1830	1640
Motore kw	Motor power kw	0,81	0,75
Peso kg	Weight kg	38	52



ABM 300/350

Segaossi / Band saws machine



DOTAZIONI DI SERIE

- Costruzione solida e robusta completamente in acciaio inox
- Tenditore lama automatico e porzionatore spessore taglio
- Pulegge in acciaio inox
- Guidalama superiore scorrevole sostenuta in posizione automatica
- Piano di lavoro scorrevole per una pulizia impeccabile, piedini regolabili
- Motore e materiale elettrico protetto dagli schizzi d'acqua
- Facile manutenzione e pulizia

STANDARD EQUIPMENT

- *Heavy duty and compact, stainless steel machine*
- *Automatic blade tensioner and serving setter cuts*
- *Stainless steel wheels*
- *Sliding upper saw guide helded in automatic position*
- *Sliding carriage for a perfect cleaning, four adjustable leg*
- *Waterproof motor and electric equipment*
- *Very easy to maintain and clean*

300

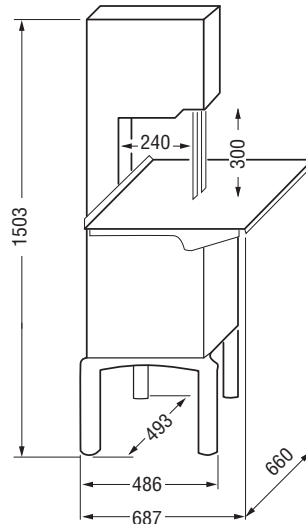

350

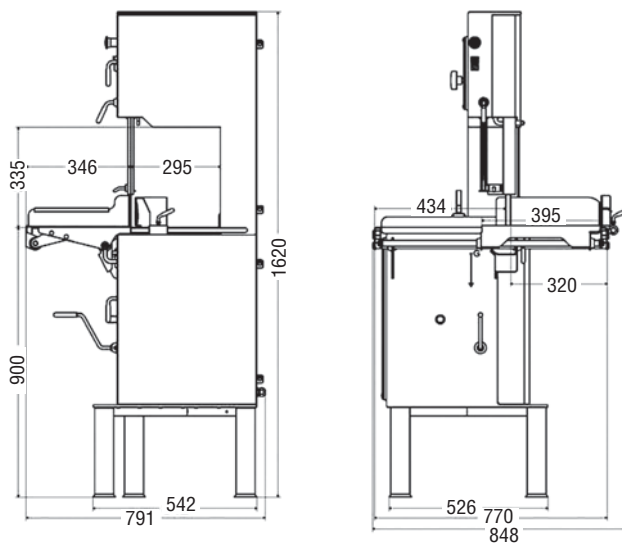

SPECIFICHE TECNICHE / TECHNICAL SPECIFICATION		300	350
Capacità di taglio	<i>Cutting capacity</i>	240 x 300 ht	300 x 340 ht
Piano lavoro	<i>Work top mm</i>	540 x 644	641 x 829
Diametro volani mm	<i>Wheel diam mm</i>	300	350
Sviluppo lama mm	<i>Blade standard mm</i>	2170	2490
Motore kw	<i>Motor power kw</i>	1,85	2,5
Peso kg	<i>Weight kg</i>	120	140



ABM 400

Segaossi / Band saws machine



DOTAZIONI DI SERIE

- Costruzione solida e robusta completamente in acciaio inox
- Tenditore lama automatico e porzionatore spessore taglio
- Pulegge in acciaio inox
- Guidalama superiore scorrevole sostenuta in posizione automatica
- Piano di lavoro scorrevole per una pulizia impeccabile, piedini regolabili
- Motore e materiale elettrico protetto dagli schizzi d'acqua
- Facile manutenzione e pulizia

STANDARD EQUIPMENT

- *Heavy duty and compact, stainless steel machine*
- *Automatic blade tensioner and serving setter cuts*
- *Stainless steel wheels*
- *Sliding upper saw guide held in automatic position*
- *Sliding carriage for a perfect cleaning, four adjustable leg*
- *Waterproof motor and electric equipment*
- *Very easy to maintain and clean*

400

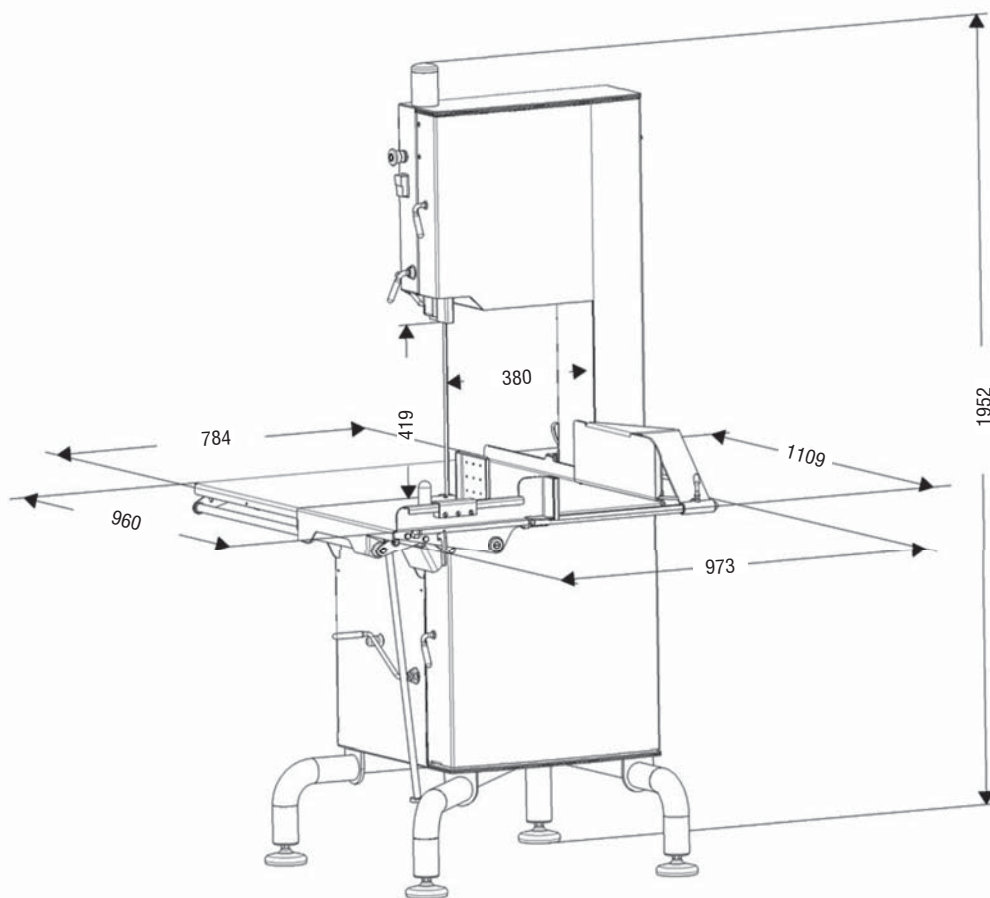

SPECIFICHE TECNICHE / TECHNICAL SPECIFICATION		400
Capacità di taglio	<i>Cutting capacity</i>	380 x 419 ht
Piano lavoro	<i>Work top mm</i>	784 x 955
Diametro volani mm	<i>Wheel diam mm</i>	400
Sviluppo lama mm	<i>Blade standard mm</i>	3150
Motore kw	<i>Motor power kw</i>	3
Peso kg	<i>Weight kg</i>	265



INSACCATRICI SAUSAGE STUFFER





Le insaccatrici professionali ABM sono sistemi industriali per insaccare carni e preparati.

La linea delle insaccatrici ABM si compone di tre modelli sostanzialmente uguali con capacità differenti.

La cura nella realizzazione, eseguita interamente con acciaio inox, la semplicità operativa e la precisione di funzionamento rendono queste macchine ideali per cucine di grandi comunità, industrie alimentari, salumifici, supermercati e ipermercati, laboratori di carni e grandi macellerie.

Tutte le parti mobili sono in acciaio inox compreso il pistone, il coperchio e il boccaglio.

L'uscita dell'impasto è regolabile in velocità, con comando di avviamento e stop da ginocchio.

Le insaccatrici ABM sono macchine da terra dotate di ruote con erogazione del prodotto regolabile e un motore ventilato ad azione immediata.

Coperchio, cilindro e tampone sono asportabili per facilitare le operazioni di pulizia.

Tutte le insaccatrici ABM sono conformi alle normative CE in materia di igiene e sicurezza.

ABM professional stuffer machines are industrial systems for filling up meat and preparations into sausage skins.

The ABM stuffer line, made up of three identical models with different capacities.

Entirely in stainless steel including lid, piston and accessories, easily use is the perfect answer for large community kitchens, food industries, sausage factories, supermarkets and hypermarkets, meat laboratories and large butcher shops.

Closed hydraulic circuit with tank and waterproof electric box.

The product's output is adjustable in speed, with start and stop control by a foldable lever.

The ABM stuffer are floor machines equipped with wheels, delivered with 3 nozzles diameter and automatic decompression.

Lid, cylinder and nozzle are removable becoming very easy to clean.

ABM stuffers meet the requirement of the applicable EC directives - CE marking.



PHX 15 / 25 / 40

Insaccatrici / Stuffer

PHX 15



PHX 25



PHX 40



DOTAZIONI DI SERIE

- Costruite completamente in acciaio inox, compreso il pistone, coperchio e boccaglio
- Regolatore flusso olio
- Erogazione del prodotto regolabile
- Motore ventilato ad azione immediata
- Azionamento a coscia
- Comandi 24 V
- Coperchio, cilindro e tampone sono asportabili per una pulizia facile e completa

STANDARD EQUIPMENT

- Entirely stainless steel frame including cover, piston and nozzles
- Oil flow register
- Extreme flexibility piston's speed adjustment - feed speed adjustable
- Adjustable product supply
- Powerful ventilated motor, immediate ON
- Fitted with a foldable lever
- 24 V controls
- Cover, cylinder and pistons are removable for an easy and complete cleaning

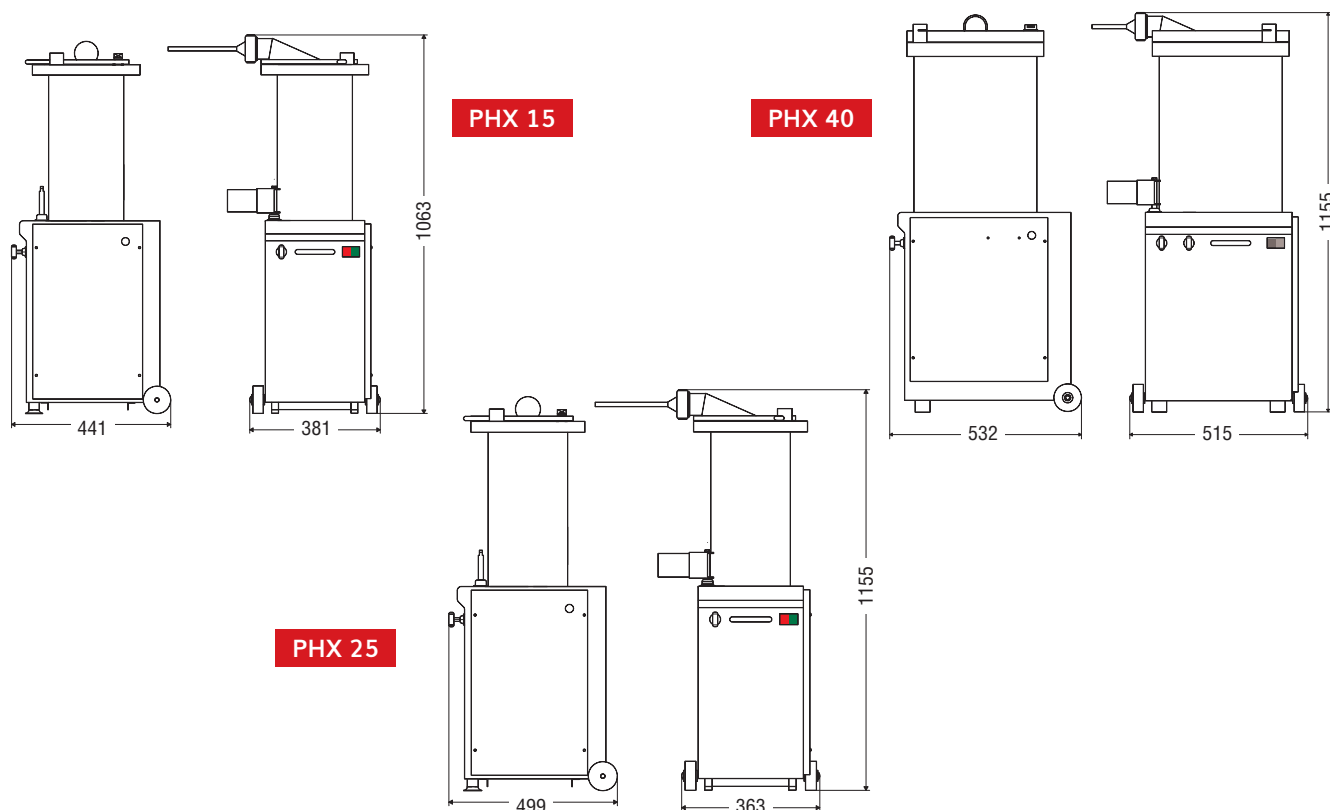

SPECIFICHE TECNICHE / TECHNICAL SPECIFICATION		PHX 15	PHX 25	PHX 40
Capacità contenitore	<i>Hopper</i>	15	25	40
Struttura	<i>Frame</i>	INOX / SS	INOX / SS	INOX / SS
Diametro imbuti compresi - 3	<i>Nozzles diam - 3</i>	14 - 20 - 30	14 - 20 - 30	14 - 20 - 30
Comandi altezza ginocchio	<i>Knee height controls</i>	√	√	√
Decompressione automatica	<i>Automatic decompression</i>	√	√	√
Pistone smontabile	<i>Dissassembling pusher</i>	√	√	√
Motore kw	<i>Motor power kw</i>	0,55	0,75	1,5
Comandi bassa tensione	<i>24 Volts control panel</i>	√	√	√
Protezione acqua	<i>Water proof</i>	IP 65	IP 65	IP 65
Peso kg	<i>Weight kg</i>	100	130	210



IMPASTATRICI MIXERS





Le impastatrici professionali ABM sono macchine adatte per la produzione di preparati di ogni genere d'impasto, come insaccati e hamburger.

La linea delle impastatrici ABM è composta da due macchine con caratteristiche produttive differenti.

Le macchine sono realizzate in acciaio inox e si caratterizzano entrambe per la reversibilità della pala, caratteristica importante per la preparazione di impasti morbidi per carni fresche di tutti i tipi.

Le impastatrici ABM sono robuste e silenziose, la vasca è motorizzata e ribaltabile con regolazione dei giri.

Entrambi i modelli di impastatrici hanno la trasmissione con motoriduttore e sono facili da pulire.

Tutte le impastatrici ABM sono conformi alle normative CE in materia di igiene e sicurezza.

ABM professional mixers are machines suitable for the production of all kinds of preparations, mixtures for sausages and burgers.

The ABM mixer line, made up of two models with different capacities.

Completely in stainless steel, provided with reversible blade rotation, ideal for the fine mixtures processing of every kind of fresh meat without damaging it.

The ABM mixers are heavy duty and silent, with motorized and tipped bowl with regulation turns.

Both mixers are oil bath reducer - permanently oiled - and very easy to clean.

ABM mixers meet the requirement of the applicable EC directives - CE marking.

PMX 60 / 90

Impastatrici / Mixers



DOTAZIONI DI SERIE

- Costruite completamente in acciaio inox AISI 304
- Vasca raccolta prodotto ribaltabile
- Trasmissione con motoriduttore
- Pale velocità fissa
- Facilità nella pulizia
- Vasca motorizzata

STANDARD EQUIPMENT

- Entirely in stainless steel 18/10
- Tipping bowl
- Closed hydraulic circuit with tank oil bath reducer (permanently oiled)
- Fixed speed paddle
- Extremely easy to clean
- Motorized hopper

PMX 60

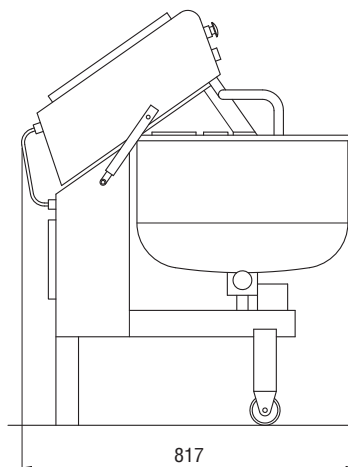
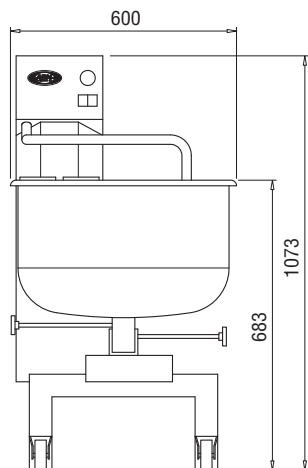

PMX 90

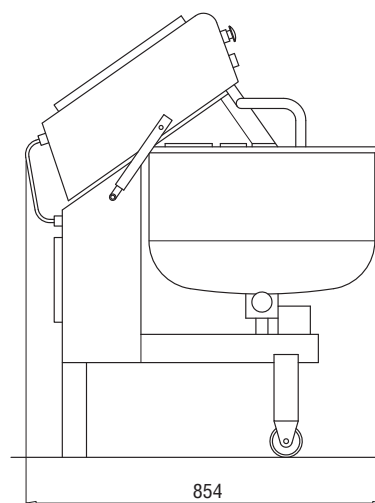
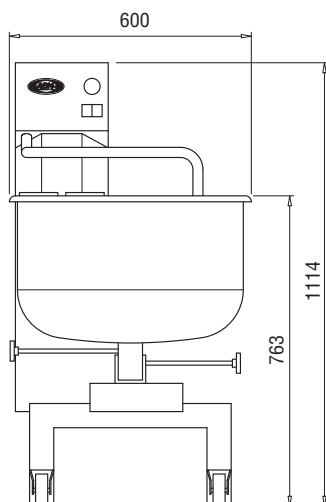

SPECIFICHE TECNICHE / TECHNICAL SPECIFICATION		PMX 60	PMX 90
Capacità contenitori - litri	<i>Hopper - lt</i>	60	90
Capacità impasto	<i>Mixing capacity</i>	8 - 35 kg	8 - 50 kg
Motore kw	<i>Motor power kw</i>	0,5	0,75
Comandi bassa tensione	<i>24 Volts control panel</i>	√	√
Protezione acqua	<i>Water proof</i>	IP 65	IP 65
Peso Kg	<i>Weght kg</i>	95	100

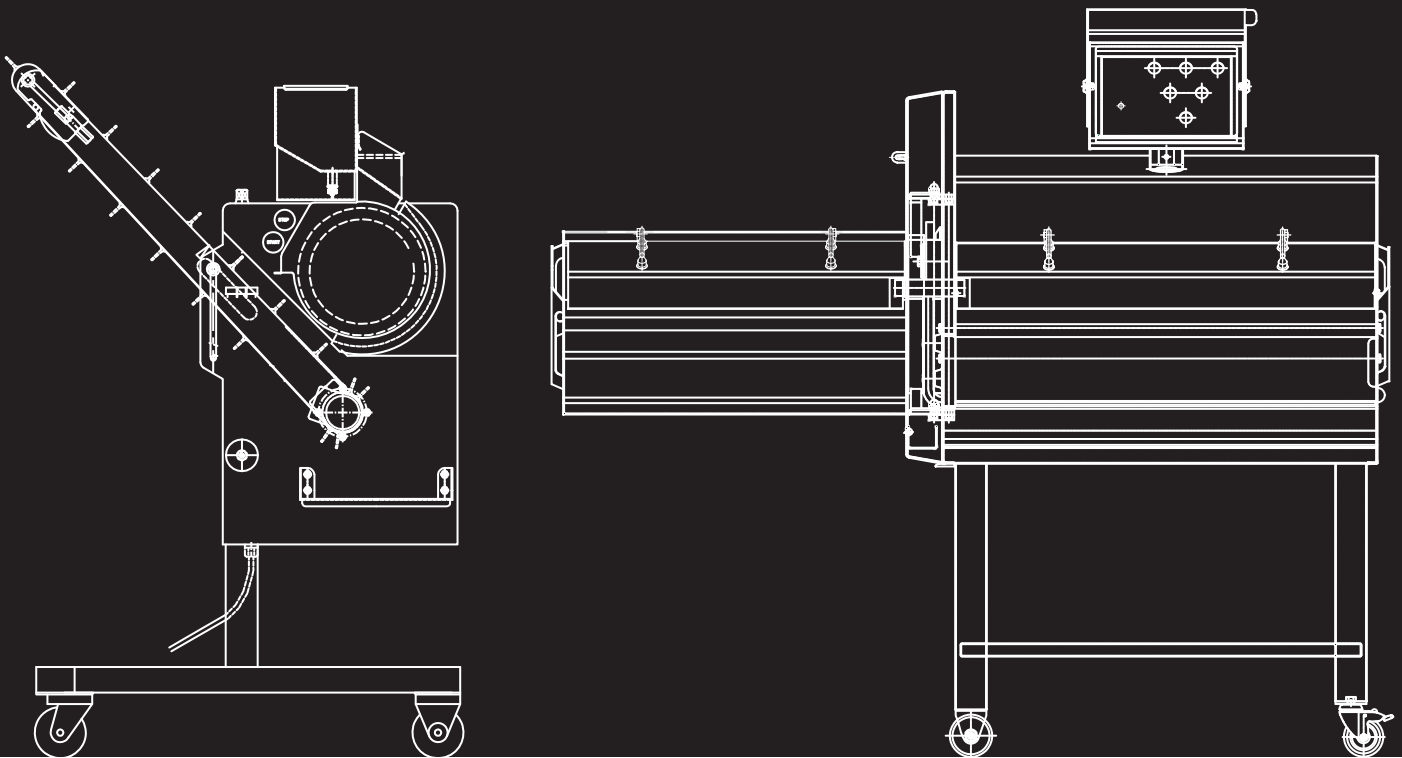

Since 1971

www.abmcompany.com

ITALIA - Via Rho, 6 - 20020 Lainate (Mi) - Italy

T. +39 02 9373781 - F. +39 02 93790148 - abm@abmcompany.com

BRASILE - Rua Bruno Coraucci 316 - Bairro Jardim Sao José - 14300 Batais - Brasil

T. +55 16 36622102 - abm@abmsudamerica.com

FRANCIA - 17 Rue Alfred de Musset - 77176 Savigny Le Temple - France

T. +33 09 80872903 - F. +33 09 85872903 - abm@abmfrance.com

DUBAI - Friedrich Concept General Trading LLC - 28 7B Street, Plot No. 215/165

Umm Ramool Dubai - United Arab Emirates - Mobil: +971 559610515 - zc@foodconsulting.ae

U.S.A. - 2308 17th Ave - Franklin Park, IL 60131 - U.S.A.

T. +1 847 451 9727 - abmusa@abmslicers.com